

# Obey™ 4

## User Manual

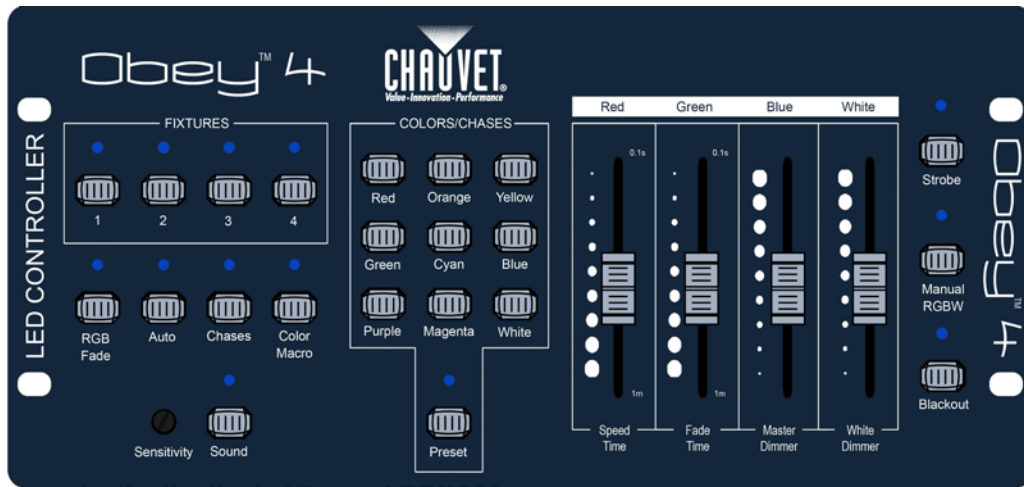

# TABLE OF CONTENTS

<b>1. BEFORE YOU BEGIN</b> .....	<b>6</b>
WHAT IS INCLUDED.....	6
UNPACKING INSTRUCTIONS.....	6
MANUAL CONVENTIONS.....	6
ICONS.....	6
SAFETY INSTRUCTIONS.....	7
<b>2. INTRODUCTION</b> .....	<b>8</b>
FEATURES.....	8
PRODUCT OVERVIEW.....	8
<b>3. SETUP</b> .....	<b>9</b>
AC POWER.....	9
MOUNTING.....	9
<i>Orientation</i> .....	9
<i>Installation</i> .....	9
FIXTURE ADDRESSING.....	9
<b>4. OPERATING INSTRUCTIONS</b> .....	<b>10</b>
PRESET OPERATION.....	10
RGB FADE OPERATION.....	10
AUTO OPERATION.....	10
CHASE OPERATION.....	11
RGB OFFSET OPERATION.....	11
COLOR MACRO OPERATION.....	12
SOUND-OVERRIDE.....	12
WHITE (OR AMBER).....	12
STROBE-OVERRIDE.....	13
BLACKOUT.....	13
MANUAL RGBW MODE.....	13
<b>5. APPENDIX</b> .....	<b>14</b>
DMX PRIMER.....	14
GENERAL TROUBLESHOOTING.....	14
FIXTURE LINKING.....	15
DATA CABLING.....	15
<i>DMX Data Cable</i> .....	15
CABLE CONNECTORS.....	15
SETTING THE STARTING ADDRESS.....	16
<i>3-Pin to 5-Pin Conversion Chart</i> .....	16
<i>Setting up a DMX Serial Data Link</i> .....	16
GENERAL MAINTENANCE.....	17
<b>TECHNICAL SPECIFICATIONS</b> .....	<b>17</b>
<b>RETURNS</b> .....	<b>18</b>
<b>CONTACT US</b> .....	<b>19</b>
<b>1. ANTES DE EMPEZAR</b> .....	<b>20</b>
QUÉ VA INCLUIDO.....	20
INSTRUCCIONES DE DESEMBALAJE.....	20
CONVENCIONES DEL MANUAL.....	20
ICONOS.....	20
INSTRUCCIONES DE SEGURIDAD.....	21
<b>2. INTRODUCCIÓN</b> .....	<b>22</b>
CARACTERÍSTICAS.....	22
VISIÓN GENERAL DEL PRODUCTO.....	22
<b>3. INSTALACIÓN</b> .....	<b>23</b>
CORRIENTE ALTERNA.....	23

MONTAJE .....	23
<i>Orientación</i> .....	23
<i>Instalación</i> .....	23
ASIGNACIÓN DE DIRECCIÓN AL APARATO.....	23
<b>4. INSTRUCCIONES DE FUNCIONAMIENTO .....</b>	<b>24</b>
FUNCIONAMIENTO PRECONFIGURADO.....	24
MODO FADE RGB.....	24
FUNCIONAMIENTO AUTOMÁTICO.....	24
FUNCIONAMIENTO DE SECUENCIAS.....	25
FUNCIONAMIENTO OFFSET RGB.....	25
MODO MACRO DE COLOR .....	26
PREFERENCIA SONIDO .....	26
BLANCO (O ÁMBAR) .....	26
PREFERENCIA ESTROBOSCOPIO .....	27
BLACKOUT .....	27
RGBW MANUAL.....	27
<b>5. APÉNDICE .....</b>	<b>28</b>
MANUAL DMX .....	28
RESOLUCIÓN DE PROBLEMAS GENERALES .....	28
ENLAZAR APARATOS.....	29
CABLEADO DE DATOS .....	29
<i>Cable de datos DMX</i> .....	29
CONECTORES DEL CABLE .....	29
CONFIGURAR LA DIRECCIÓN DE INICIO .....	30
<i>Tabla de conversión de 3 pines a 5 pines</i> .....	30
<i>Configurar un enlace de datos en serie DMX</i> .....	30
MANTENIMIENTO GENERAL .....	31
<b>ESPECIFICACIONES TÉCNICAS.....</b>	<b>31</b>
<b>DEVOLUCIONES.....</b>	<b>32</b>
<b>CONTACTO .....</b>	<b>33</b>
<b>1. AVANT DE COMMENCER.....</b>	<b>34</b>
CONTENU DE L'EMBALLAGE .....	34
INSTRUCTIONS DE DÉBALLAGE .....	34
CONVENTIONS EMPLOYEES DANS CE MODE D'EMPLOI.....	34
ICÔNES.....	34
INSTRUCTIONS DE SÉCURITÉ.....	35
<b>2. INTRODUCTION .....</b>	<b>36</b>
CARACTÉRISTIQUES .....	36
VUE D'ENSEMBLE DU PRODUIT .....	36
<b>3. INSTALLATION .....</b>	<b>37</b>
ALIMENTATION SECTEUR.....	37
MONTAGE.....	37
<i>Orientación</i> .....	37
<i>Installation</i> .....	37
ADRESSAGE DES PROJECTEURS .....	37
<b>4. INSTRUCTIONS D'EMPLOI .....</b>	<b>38</b>
FONCTIONNEMENT AVEC PRÉRÉGLAGES (PRESET) .....	38
FONCTIONNEMENT EN FONDU RVB (MODE RGB FADE).....	38
FONCTIONNEMENT AUTOMATIQUE (MODE AUTO) .....	38
FONCTIONNEMENT AVEC SEQUENCES (MODE CHASES).....	39
FONCTIONNEMENT EN DECALAGE RVB (MODE RGB OFFSET).....	39
FONCTIONNEMENT AVEC MACRO COULEUR (MODE COLOR MACRO) .....	40
PRIORITÉ AU SON .....	40
BLANC (OU AMBRE) .....	40
PRIORITÉ AU STROBOSCOPE .....	41
BLACKOUT .....	41
RVBBLC MANUEL (MODE MANUAL RGBW).....	41

<b>5. ANNEXE</b> .....	<b>42</b>
INTRODUCTION AU DMX .....	42
DÉPANNAGE GÉNÉRAL .....	42
CHAINAGE DES APPAREILS .....	43
CABLAGE DE DONNEES .....	43
<i>Câble de données DMX</i> .....	43
CONNECTEURS DES CABLES.....	43
DEFINITION DE L'ADRESSE DE DEPART .....	44
<i>Tableau de conversion 3 broches vers 5 broches</i> .....	44
<i>Configuration d'une connexion de données série DMX</i> .....	44
MAINTENANCE GÉNÉRALE .....	45
<b>CARACTÉRISTIQUES TECHNIQUES</b> .....	<b>45</b>
<b>RENOIS</b> .....	<b>46</b>
<b>NOUS CONTACTER</b> .....	<b>47</b>
<b>1. ERSTE SCHRITTE</b> .....	<b>48</b>
PACKUNGSINHALT .....	48
ANWEISUNGEN FÜR DAS AUSPACKEN.....	48
KONVENTIONEN DES HANDBUCHS.....	48
SYMBOLS .....	48
SICHERHEITSAUWEISUNGEN.....	49
<b>2. EINLEITUNG</b> .....	<b>50</b>
EIGENSCHAFTEN .....	50
PRODUKTÜBERSICHT .....	50
<b>3. EINRICHTEN DES GERÄTS</b> .....	<b>51</b>
NETZANSCHLUSS .....	51
MONTAGE.....	51
<i>Montagerichtung</i> .....	51
<i>Installation</i> .....	51
ADRESSIERUNG DES GERÄTS .....	51
<b>4. BETRIEBSANWEISUNGEN</b> .....	<b>52</b>
BETRIEB MIT VOREINSTELLUNGEN .....	52
BETRIEB MIT RGB-FADE .....	52
AUTOMATISCHER BETRIEB .....	52
BETRIEB MIT CHASES .....	53
BETRIEB MIT RGB-OFFSET .....	53
BETRIEB MIT FARBMAKROS .....	54
ÜBERSCHREIBUNG DER MUSIKSTEUERUNG.....	54
WEIß (ODER BERNSTEINFARBEN).....	54
STROBOSKOP-ÜBERSTEUERUNG .....	55
VERDUNKELUNG.....	55
MANUELLER RGBW-MODUS .....	55
<b>5. ANHANG</b> .....	<b>56</b>
DMX - EINE EINFÜHRUNG.....	56
ALLGEMEINE FEHLERBEHEBUNG .....	56
GERÄTEVERKNÜPFUNG.....	57
VERKABELUNG MIT DATENKABELN .....	57
<i>DMX-Datenkabel</i> .....	57
KABELANSCHLÜSSE.....	57
EINRICHTEN DER STARTADRESSE .....	58
<i>Tabelle zur Umwandlung von 3-polig auf 5-polig</i> .....	58
<i>Einrichtung einer seriellen DMX-Datenverbindung</i> .....	58
ALLGEMEINE WARTUNGSARBEITEN .....	59
<b>TECHNISCHE DATEN</b> .....	<b>59</b>
<b>REKLAMA-TIONEN</b> .....	<b>60</b>
<b>KONTAKT</b> .....	<b>61</b>
<b>1. VOORDAT U BEGINT</b> .....	<b>62</b>

WAT IS ER INBEGREPEN .....	62
UITPAKINSTRUCTIES .....	62
CONVENTIES VAN DEZE HANDLEIDING .....	62
PICTOGRAMMEN .....	62
VEILIGHEIDSINSTRUCTIES .....	63
<b>2. INLEIDING .....</b>	<b>64</b>
EIGENSCHAPPEN .....	64
PRODUCTOVERZICHT .....	64
<b>3. INSTELLING .....</b>	<b>65</b>
AC-STROOM .....	65
MONTAGE .....	65
<i>Oriëntatie</i> .....	65
<i>Installatie</i> .....	65
ADRESSERING VAN DE ARMATUUR .....	65
<b>4. GEBRUIKSINSTRUCTIES .....</b>	<b>66</b>
VOORINSTELLINGSBEDIENING .....	66
RGB-FADEBEDIENING .....	66
AUTOMATISCHE BEDIENING .....	66
BEDIENING VAN DE ACHTERVOLGING .....	67
RGB-VERPLAATSINGSBEDIENING .....	67
KLEURENMACROBEDIENING .....	68
GELUIDSOVERNAME .....	68
WIT (OF AMBER) .....	68
STROBOSCOOVERNAME .....	69
BLACKOUT .....	69
HANDMATIGE RGBW-MODUS .....	69
<b>5. BIJLAGE .....</b>	<b>70</b>
DMX-PRIMER .....	70
ALGEMENE PROBLEMEN OPlossen .....	71
KOPPELING VAN DE ARMATUREN .....	72
GEGEGEVENSBEKABELING .....	72
<i>DMX-gegevenskabel</i> .....	72
KABELSTEKKERS .....	72
INSTELLEN VAN HET STARTADRES .....	73
<i>3-pin naar 5-pin conversiediagram</i> .....	73
<i>Instellen van een seriële DMX-gegevenskoppeling</i> .....	73
ALGEMEEN ONDERHOUD .....	74
<b>TECHNISCHE SPECIFICATIES .....</b>	<b>74</b>
<b>RETOUREN .....</b>	<b>75</b>
<b>NEEM CONTACT OP .....</b>	<b>76</b>

**Copyright** © Chauvet, 2015, All Rights Reserved

Information and specifications in this User Manual are subject to change without notice.

Chauvet assumes no responsibility or liability for any errors or inaccuracies that may appear in this manual.

**Author: R. Isenstadt**

**Revision: 2**

**Release Date: 03/17/2015**

# 1. BEFORE YOU BEGIN

## What is Included

- Obey™ 4
- Power Supply
- Warranty Card
- User Manual

## Unpacking Instructions

Immediately upon receiving a product, carefully unpack the carton, check the contents to ensure that all parts are present, and have been received in good condition. Notify the shipper immediately and retain packing material for inspection if any parts appear damaged from shipping or the carton itself shows signs of mishandling. Save the carton and all packing materials. In the event that a product must be returned to the factory, it is important that the fixture be returned in the original factory box and packing.



## Manual Conventions

Chauvet manuals use the following conventions to differentiate certain types of information from the regular text.

CONVENTION	MEANING
[10]	A DIP switch to be configured
<Menu>	A key to be pressed on the fixture's control panel
1–512	A range of values
50/60	A set of values of which only one can be chosen
<b>Settings</b>	A menu option not to be modified (for example, showing the operating mode/current status)
<b>MENU &gt; Settings</b>	A sequence of menu options to be followed
<b>ON</b>	A value to be entered or selected

## Icons

This manual uses the following icons to indicate information that requires special attention on the part of the user.

ICONS	MEANING
	This paragraph contains critical installation, configuration or operation information. Failure to comply with this information may render the fixture partially or completely inoperative, cause damage to the fixture or cause harm to the user.
	This paragraph contains important installation or configuration information. Failure to comply with this information may prevent the fixture from functioning correctly.
	This paragraph reminds you of useful, although not critical, information.

# Safety Instructions



Please read these instructions carefully. It includes important information about the installation, usage and maintenance of this product.

- Please keep this User Manual for future consultation. If you sell the product to another user, be sure that they also receive this instruction booklet.
- Always make sure that you are connecting to the proper voltage, and that the line voltage you are connecting to is not higher than that stated on the decal or rear panel of the fixture.
- This product is intended for indoor use only! To prevent risk of fire or shock, do not expose fixture to rain or moisture.
- Make sure there are no flammable materials close to the unit while operating.
- The unit must be installed in a location with adequate ventilation, at least 20 in (50 cm) from adjacent surfaces. Be sure that no ventilation slots are blocked.
- Always disconnect from power source before servicing.
- Secure fixture to fastening device using a safety chain.
- Maximum ambient temperature (Ta) is 104 °F (40 °C). Do not operate fixture at temperatures higher than this.
- In the event of a serious operating problem, stop using the product immediately. Never try to repair the unit by yourself. Repairs carried out by unskilled people can lead to damage or malfunction. Please contact the nearest authorized technical assistance center.
- Never connect the device to a dimmer pack or rheostat.
- Make sure the power cord is never crimped or damaged.
- Never disconnect the power cord by pulling or tugging on the cord.
- Never carry the fixture directly from the cord.
- To eliminate wear and improve its lifespan, during periods of non-use completely disconnect from power via breaker or by unplugging it.

# 2. INTRODUCTION

## Features

- Compact DMX-512 controller for LED fixtures (up to 4-channels)  
 Channel 1: red  
 Channel 2: green  
 Channel 3: blue  
 Channel 4: white (or amber)
- Controls up to 4 separate fixtures
- Each fixture can be in different playback modes simultaneously
- Playback options include automated, sound-activated or manual RGBW
- Playback modes:
  - Preset: 9 built-in colors
  - Chases: manually trigger automated programs
  - Color macro: manually scroll through the color spectrum
  - RGB fade: automatically scroll through the color spectrum
  - RGB fade delay: automatically scroll through the color spectrum with a small delay to each fixture
  - Auto: randomly selects different colors for each fixture
- Variable fade times for all playback modes
- Variable strobing on the fly (2 Hz – 33 Hz)
- Adjustable blackout allows fixtures to fade in and out
- Adjustable audio sensitivity

## Product Overview

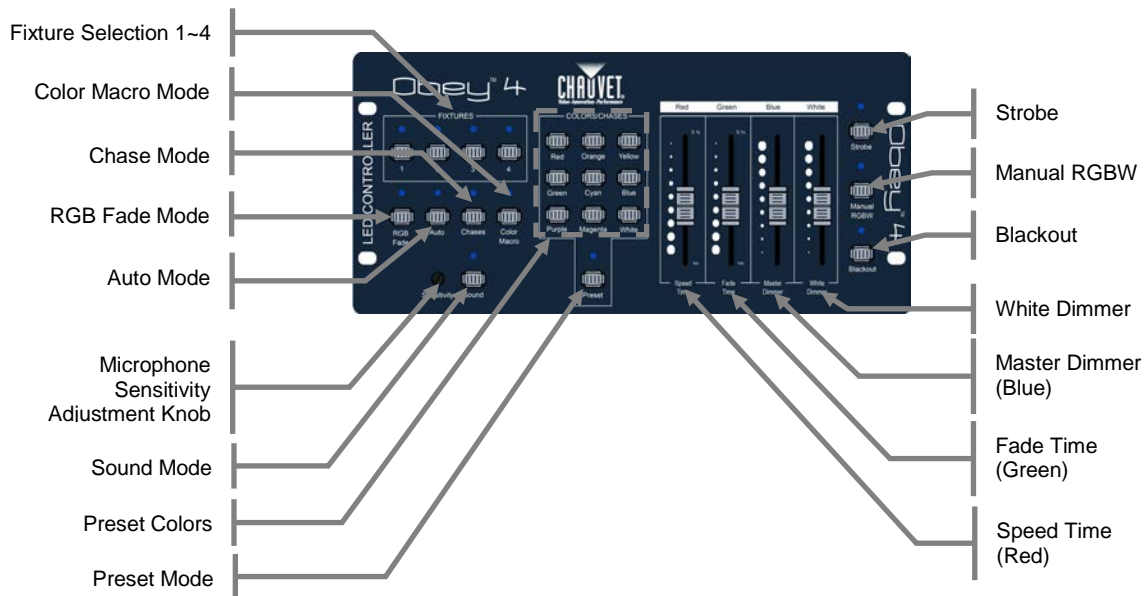

### Back Panel

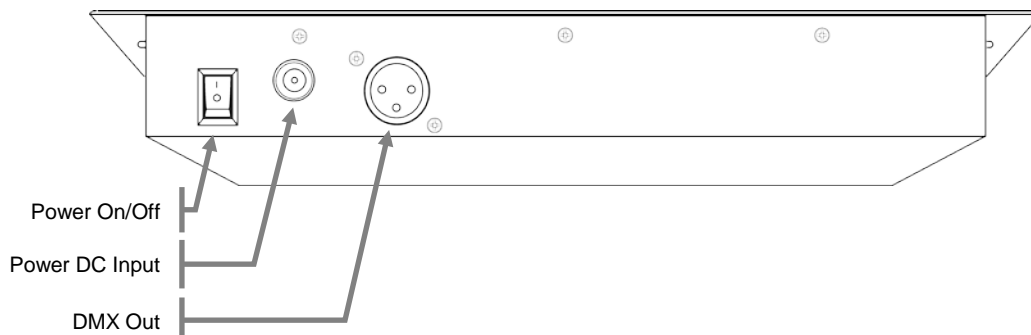



# 3. SETUP

## AC Power

This fixture runs on 12 VDC, 500 mA. Before powering on the unit, check the output of the power supply to be sure that it is correct.

To determine the power requirements for a particular fixture, see the label affixed to the back plate of the fixture or refer to the fixture's specifications chart. A fixture's listed current rating indicates its average current draw under normal conditions.



- **Always connect the fixture to a switched circuit. Never connect the fixture to a rheostat (variable resistor) or dimmer circuit, even if the rheostat or dimmer channel is used only as a 0 to 100% switch.**
- **To eliminate wear and improve its lifespan, during periods of non-use completely disconnect from power via breaker or by unplugging it.**
- **Always connect the fixture to a circuit with a suitable electrical ground.**

## Mounting

### Orientation

The Obey™ 4 may be mounted in any safe position.

### Installation

Please see the drawing below, which shows the back of the controller. It details the dimensions for mounting. This will aid in placing the holes for installation.

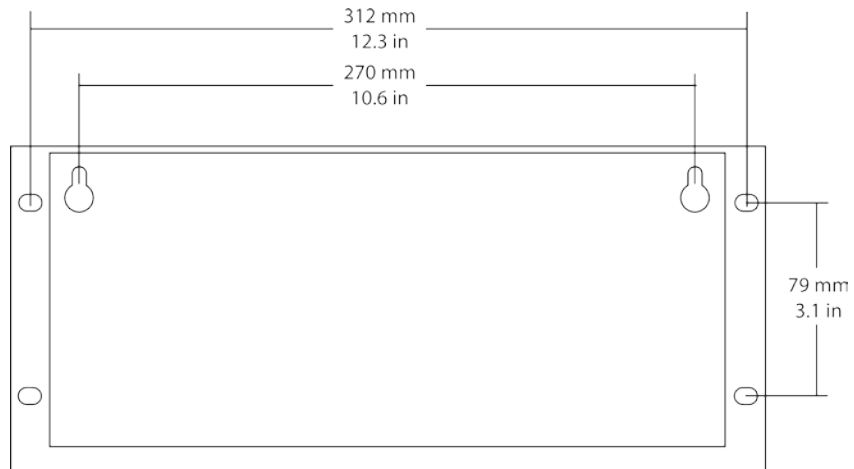

## Fixture Addressing

The Obey™ 4 can control up to 4 separate fixtures. Each fixture must be set to predetermined DMX addresses. Please see the chart below for the DMX starting addresses of each of the four <FIXTURES>.

- Fixture 1: 1 - DIP switch assignment [1]
- Fixture 2: 5 - DIP switch assignment [1, 3]
- Fixture 3: 9 - DIP switch assignment [1, 4]
- Fixture 4: 13 - DIP switch assignment [1, 3, 4]

# 4. OPERATING INSTRUCTIONS



*Please note: the white/amber fader works independently of the current operating mode. Only blackout will effect on this channel.*

## Preset Operation

This controller has preset colors. There are nine preset colors to choose from, which may be accessed using the nine preset buttons. Please see the instructions below for this operation.

1. Select one or more **<FIXTURES>**.
2. Press **<PRESET>** until the appropriate LED indicator lights.
3. Adjust the **<FADE TIME>** to the desired level to set the Fade Time.
4. Adjust the **<MASTER DIMMER>** to the desired level to set the intensity.
5. **<WHITE DIMMER>** may be adjusted; however, it will not be affected by this mode.
6. Select one of the nine **<PRESET COLOR>** buttons.



*Please be sure that the Strobe or Blackout functions are not overriding the controls.*



*Sound will not function in Preset Mode.*

## RGB Fade Operation

This controller has a preset color fading program, which will fade all units in unison between colors. Please see the instructions below for this operation.

1. Select one or more **<FIXTURES>**.
2. Press **<RGB FADE>** until the appropriate LED indicator lights.
3. Adjust the **<SPEED TIME>** to the desired level to set the speed time.
4. Adjust the **<FADE TIME>** to the desired level to set the fade time.
5. Adjust the **<MASTER DIMMER>** to the desired level to set the intensity.
6. **<WHITE DIMMER>** may be adjusted; however, it will not be affected by this mode.



*Please be sure that the Strobe & Blackout functions are not overriding the controls.*



*Sound will function in RGB Fade Mode.*

## Auto Operation

This controller has built-in automatic programs, which will change each unit independently, between random colors. Please see the instructions below for this operation.

1. Select one or more **<FIXTURES>**.
2. Press **<AUTO>** until the appropriate LED indicator lights.
3. Adjust the **<SPEED TIME>** to the desired level to set the speed time.
4. Adjust the **<FADE TIME>** to the desired level to set the fade time.
5. Adjust the **<MASTER DIMMER>** to the desired level to set the intensity.
6. **<WHITE DIMMER>** may be adjusted; however, it will not be affected by this mode.



*Please be sure that the Strobe & Blackout functions are not overriding the controls.*



*The fixtures in this mode will not be the same color. Each fixture will operate on a random color.*



*Sound will function in Auto Mode.*

## Chase Operation

This controller has preset color chases. There are several color combinations to choose from. Please see the instructions below for this operation.

1. Select one or more **<FIXTURES>**.
2. Press **<CHASES>** until the appropriate LED indicator lights.
3. Use the **<PRESET COLORS>** to select a chase. *See the chart below for a description on which button triggers which chase.*
4. Adjust the **<SPEED TIME>** to the desired level to set the speed time.
5. Adjust the **<FADE TIME>** to the desired level to set the fade time.
6. Adjust the **<MASTER DIMMER>** to the desired level to set the intensity.
7. **<WHITE DIMMER>** may be adjusted; however, it will not be affected by this mode.

### Chase Selection

Use the following **<PRESET COLORS>** to select the corresponding chase.

Red: Red/Green  
Orange: Green/Blue  
Yellow: Red/Blue  
Green: Red/Cyan  
Cyan: Green/Magenta  
Blue: Yellow/Blue  
Purple: White/Blackout  
Magenta: Color Cycle  
White: Yellow/Magenta



***Please be sure that the Strobe & Blackout functions are not overriding the controls.***



***Sound will function in Chase Mode.***

## RGB Offset Operation

This controller has a built-in color fade program that will chase between fixtures sequentially: 1–4, continuously. Please see the instructions below for this operation.

1. Press **<RGB FADE>** & **<AUTO>** simultaneously.
2. Adjust the **<SPEED TIME>** to the desired level to set the speed time.
3. Adjust the **<FADE TIME>** to the desired level to set the fade time.
4. Adjust the **<MASTER DIMMER>** to the desired level to set the intensity.
5. **<WHITE DIMMER>** may be adjusted; however, it will not be affected by this mode.



***Sound will function in RGB Offset Mode.***



***Please be sure that the Strobe & Blackout functions are not overriding the controls.***

## Color Macro Operation

This controller has preset color macros, some with different intensities. Please see the instructions below for this operation.

1. Select one or more **<FIXTURES>**.
2. Press **<COLOR MACRO>** until the appropriate LED indicator lights.
3. Move the **<SPEED TIME>** fader to select the color.
4. Adjust the **<FADE TIME>** to the desired level to set the fade time.
5. Adjust the **<MASTER DIMMER>** to the desired level to set the intensity.
6. Adjust the **<WHITE DIMMER>** to the desired level to set the white intensity.



*This mode applies the same color to all fixtures.*



*Sound will NOT function in Color Macro Mode.*

## Sound-Override

The modes in this controller that have multiple steps are normally triggered using the **<SPEED TIME>** fader. However, they can be triggered using the built-in microphone, as well.

Sound-Override mode will **ONLY** work in one of the following modes:

- **RGB Fade**
- **AUTO**
- **CHASES**

Please see the following steps for operation.

1. Press **<SOUND>** until the LED indicator lights.
2. Adjust the sound sensitivity by rotating the **<MICROPHONE SENSITIVITY ADJUSTMENT KNOB>**.

## White (or Amber)

The **<WHITE DIMMER>** fader on this controller operates entirely on its own, regardless of the active operating mode.

The only functions that effect the White (or amber) color are **<BLACKOUT>** and **<STROBE>**.

## Strobe-Override

One of the functions for the <SPEED TIME> fader is the strobe-override function. It will work in all operating modes.

Please see the instructions below for this operation.

1. Select one or more <FIXTURES>.
2. **See note below about RGBW Operation.**
3. Press <STROBE> until the appropriate LED indicator lights.
4. Adjust <SPEED TIME> to the desired level.
5. In order to return to the desired mode, press <STROBE> until the appropriate LED indicator is off.



*In order to deactivate this function for a single fixture, <STROBE> must be activated, and <FADE TIME> must be set to 0.1M (fully down). Then, deactivate <STROBE> (the LED indicator will turn OFF).*



*Strobe-Override will only affect fixtures that are selected.*



*Double-tap <STROBE> at any time to deactivate strobing for all fixtures!*



*If the fixture is in RGBW Operation, the faders must be adjusted above 0% in order for the strobe to function.*

## Blackout

This controller has a dedicated blackout button. This button works in conjunction with the <FADE TIME> fader. Please see the instructions below for this operation.

1. Select one or more <FIXTURES>.
2. Adjust the <FADE TIME> fader to the desired value to determine how quickly the lights will fade out.
3. Press <BLACKOUT> until the appropriate LED indicator lights.



*The blackout function will also work with the <FADE TIME> fader when disabling the blackout.*



*The fading blackout function will not work when the controller is in Manual RGBW mode.*



*Double-tap <BLACKOUT> to instantly blackout all fixtures, regardless of what is selected, according to the <FADE TIME> value.*

## Manual RGBW Mode

This controller has the ability to manually choose a custom color combination by simply using the Red, Green Blue, and White faders. However, <MANUAL RGBW> must first be pressed. Please see the instructions below for this operation.

1. Select one or more <FIXTURES>.
2. Press <MANUAL RGBW> until the appropriate LED indicator lights.
3. Adjust the Red, Green, Blue, and White faders to the desired levels.



*Blackout dimming speed will not work in Manual RGBW mode. When <BLACKOUT> is pressed, the lights selected will immediately turn off.*



*Speed/Fade Time will not work in Manual RGBW mode.*

# 5. APPENDIX

## DMX Primer

There are 512 channels in a DMX connection. Channels may be assigned in any manner. A fixture capable of receiving DMX will require one or a number of sequential channels. The user must assign a starting address on the fixture that indicates the first channel reserved in the controller. There are many different types of DMX controllable fixtures and they all may vary in the total number of channels required. Choosing a start address should be planned in advance. Channels should never overlap. If they do, this will result in erratic operation of the fixtures whose starting address is set incorrectly. You can however, control multiple fixtures of the same type using the same starting address as long as the intended result is that of unison movement or operation. In other words, the fixtures will be slaved together and all respond exactly the same.

DMX fixtures are designed to receive data through a serial Daisy Chain. A Daisy Chain connection is where the DATA OUT of one fixture connects to the DATA IN of the next fixture. The order in which the fixtures are connected is not important and has no effect on how a controller communicates to each fixture. Use an order that provides for the easiest and most direct cabling. Connect fixtures using shielded two conductor twisted pair cable with three pin XLR male to female connectors. The shield connection is pin 1, while pin 2 is Data Negative (S-) and pin 3 is Data positive (S+).

## General Troubleshooting

SYMPTOM	POSSIBLE CAUSE(S)	POSSIBLE ACTION(S)
Breaker/Fuse keeps blowing	<ul style="list-style-type: none"><li>Excessive circuit load</li><li>Short circuit along the power wires</li></ul>	<ul style="list-style-type: none"><li>Check total load placed on the electrical circuit.</li><li>Check for a short in the electrical wiring (internal and/or external).</li></ul>
Device does not power up	<ul style="list-style-type: none"><li>No power</li><li>Loose power cord</li></ul>	<ul style="list-style-type: none"><li>Check for power on Mains.</li><li>Check power cord</li></ul>
Fixture is not responding to DMX	<ul style="list-style-type: none"><li>Wrong DMX addressing</li><li>Damaged DMX cables</li><li>Wrong polarity settings on the controller</li><li>Loose DMX cables</li><li>Faulty DMX interface</li><li>Faulty Main PCB</li></ul>	<ul style="list-style-type: none"><li>Check Control Panel and unit addressing</li><li>Check DMX cables</li><li>Check polarity switch settings on the controller</li><li>Check cable connections</li><li>Replace DMX input</li><li>Replace Main PCB</li></ul>
Loss of signal	<ul style="list-style-type: none"><li>Non DMX cables</li><li>Bouncing signals</li><li>Long cable / Low level signal</li><li>Too many fixtures</li><li>Interference from AC wires</li></ul>	<ul style="list-style-type: none"><li>Use only DMX compatible cables</li><li>Install terminator as suggested.</li><li>Install amplifier right after fixture with strong signal.</li><li>Install an optically coupled DMX splitter after unit #32.</li><li>Keep DMX cables separated from power cables or black lights.</li></ul>



*If you still have a problem after trying the above solutions, please contact Chauvet Technical Support.*

## Fixture Linking

You will need a serial data link to run light shows of one or more fixtures using a DMX controller or to run synchronized shows on two or more fixtures set to a master/slave operating mode. The combined number of channels required by all the fixtures on a serial data link determines the number of fixtures the data link can support.



**Fixtures on a serial data link must be daisy chained in one single line. To comply with the EIA-485 standard, no more than 32 fixtures should be connected on one data link. Connecting more than 32 fixtures on one serial data link without the use of a DMX optically-isolated splitter may result in deterioration of the digital DMX signal.**

*Maximum recommended serial data link distance: 500 m (1640 ft)  
Maximum recommended number of fixtures on a serial data link: 32*

## Data Cabling

To link fixtures together you must obtain data cables. You can purchase Chauvet certified DMX cables directly from a dealer/distributor or construct your own cable. If you choose to create your own cable please use data-grade cables that can carry a high quality signal and are less prone to electromagnetic interference.

### DMX Data Cable

Use a Belden© 9841 or equivalent cable which meets the specifications for EIA RS-485 applications. Standard microphone cables cannot transmit DMX data reliably over long distances. The cable must have the following characteristics:

Type:	shielded, 2-conductor twisted pair
Maximum capacitance between conductors:	30 pF/ft
Maximum capacitance between conductor and shield:	55 pF/ft
Maximum resistance:	20 ohms/1000 ft
Nominal impedance:	100–140 ohms

## Cable Connectors

Cabling must have a male XLR connector on one end and a female XLR connector on the other end.

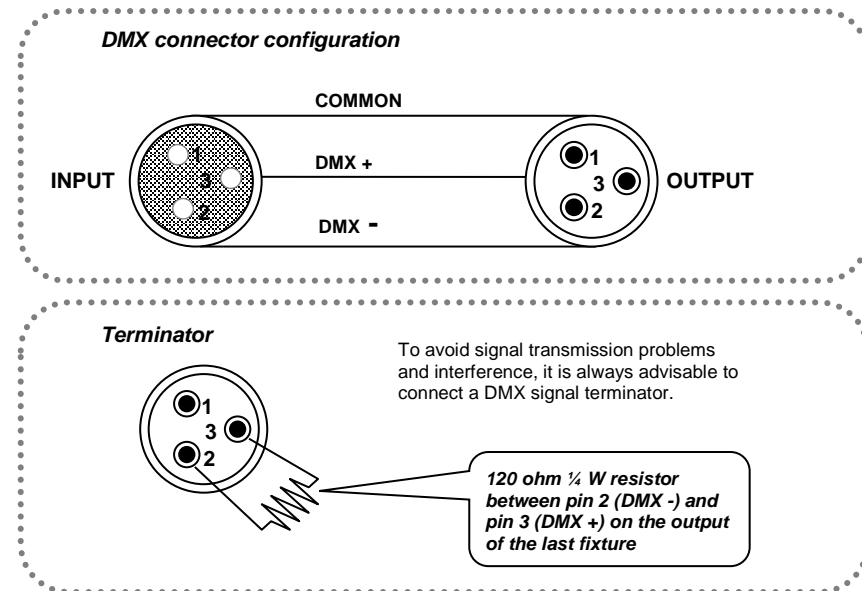

**Do not allow contact between the common and the fixture's chassis ground. Grounding the common can cause a ground loop, and your fixture may perform erratically. Test cables with an ohm meter to verify correct polarity and to make sure the pins are not grounded or shorted to the shield or each other.**

## Setting the Starting Address

This DMX mode enables the use of a universal DMX controller device. Each fixture requires a start address from 1–512. A fixture requiring one or more channels for control begins to read the data on the channel indicated by the start address. For example, a fixture that uses six DMX channels and was addressed to start on DMX channel 100, would read data from channels: 100, 101, 102, 103, 104, and 105. Choose start addresses so that the channels used do not overlap, and note the start address selected for future reference.

If this is your first time addressing a fixture using the DMX control protocol, we suggest jumping to the “Appendix” section and reading the heading “DMX Primer”. It contains very useful information that will help you understand its use.

## 3-Pin to 5-Pin Conversion Chart



*If you use a controller with a 5-pin DMX output connector, you will need to use a 5-pin to 3-pin adapter. The chart below details a proper cable conversion:*

**3-PIN TO 5-PIN CONVERSION CHART**

Conductor	3-Pin Female (Output)	5-Pin Male (Input)
Ground/Shield	Pin 1	Pin 1
Data ( - ) signal	Pin 2	Pin 2
Data ( + ) signal	Pin 3	Pin 3
Not used		Pin 4
Not used		Pin 5

## Setting up a DMX Serial Data Link

1. Connect the (male) 3-pin connector side of the DMX cable to the output (female) 3-pin connector of the controller.
2. Connect the end of the cable coming from the controller which will have a (female) 3-pin connector to the input connector of the next fixture consisting of a (male) 3-pin connector.
3. Then, proceed to connect from the output as stated above to the input of the following fixture and so on.

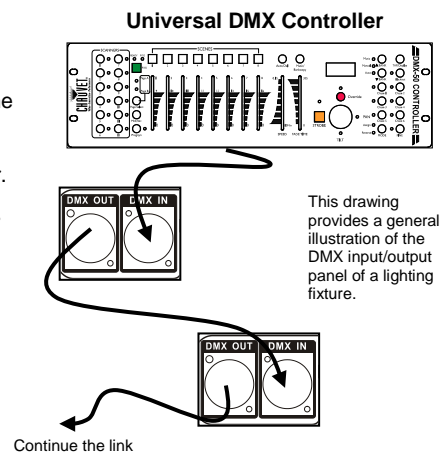



## General Maintenance

To maintain optimum performance and minimize wear, fixtures should be cleaned frequently. Usage and environment are contributing factors in determining frequency. As a general rule, fixtures should be cleaned at least twice a month. Dust build up reduces light output performance and can cause overheating. This can lead to reduced lamp life and increased mechanical wear. Be sure to power off fixture before conducting maintenance.

1. Unplug fixture from power.
2. Use a vacuum or air compressor and a soft brush to remove dust collected on external vents.
3. After the product has reached room temperature, clean all glass with a mild solution of glass cleaner or Isopropyl Alcohol and a soft lint free cotton cloth or lens tissue.
4. Apply solution to the cloth or tissue and drag dirt and grime to the outside of the lens.
5. Gently polish optical surfaces until they are free of haze and lint.



*Always dry the parts carefully after cleaning them.*

## TECHNICAL SPECIFICATIONS

### WEIGHT & DIMENSIONS

Length..... 12.8 in (325 mm)  
Width ..... 5.5 in (140 mm)  
Height ..... 2.1 in (52 mm)  
Weight ..... 3 lb (1.4 kg)

### POWER

Operating Range..... DC 12 V, 500 mA max  
Adapter (external power supply: 100–240 VAC, 50/60 Hz)..... Provided

### INDOOR/OUTDOOR

Rating ..... For indoor use only

### THERMAL

Maximum ambient temperature..... 104 °F (40 °C)

### CONTROL & PROGRAMMING

Data Output .....3-pin XLR female socket  
Data pin configuration ..... pin 1 shield, pin 2 (-), pin 3 (+)  
Protocols..... DMX-512 USITT  
DMX control channels..... 001–016

### ORDERING INFORMATION

Obey™ 4 ..... OBEY4

### WARRANTY INFORMATION

Warranty ..... 2-year limited warranty

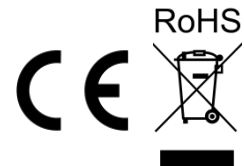

# RETURNS

In case you need to get support or return a product:

- If you are located in the U.S., contact Chauvet World Headquarters (see [Contact Us](#)).
- If you are located in the UK or Ireland, contact Chauvet Europe Ltd. (see [Contact Us](#)).
- If you are located in Mexico, contact Chauvet Mexico (see [Contact Us](#)).
- If you are located in Benelux, contact Chauvet Europe BVBA (see [Contact Us](#)).
- If you are located in any other country, DO NOT contact Chauvet. Instead, contact your local distributor. See [www.chauvetlighting.com](http://www.chauvetlighting.com) for distributors outside the U.S., UK, Ireland, Mexico, or Benelux.



**If you are located outside the U.S., UK, Ireland, Mexico, or Benelux, contact your distributor of record and follow their instructions on how to return Chauvet products to them. Visit our website [www.chauvetlighting.com](http://www.chauvetlighting.com) for contact details.**

Call the corresponding Chauvet Technical Support office and request a Return Merchandise Authorization (RMA) number before shipping the product. Be prepared to provide the model number, serial number, and a brief description of the cause for the return.

Send the merchandise prepaid, in its original box, and with its original packing and accessories. Chauvet will not issue call tags.

Clearly label the package with the RMA number. Chauvet will refuse any product returned without an RMA number.

**Write the RMA number on a properly affixed label. DO NOT write the RMA number directly on the box.**



Before sending the product, clearly write the following information on a piece of paper and place it inside the box:

- Your name
- Your address
- Your phone number
- RMA number
- A brief description of the problem

Be sure to pack the product properly. Any shipping damage resulting from inadequate packaging will be your responsibility. FedEx packing or double-boxing are recommended.



**Chauvet reserves the right to use its own discretion to repair or replace returned product(s).**

# CONTACT Us

## **WORLD HEADQUARTERS - Chauvet**

### **General Information**

Address: 5200 NW 108<sup>th</sup> Avenue  
Sunrise, FL 33351  
Voice: (954) 577-4455  
Fax: (954) 929-5560  
Toll free: (800) 762-1084

### **Technical Support**

Voice: (954) 577-4455 (Press 4)  
Fax: (954) 756-8015  
Email: [tech@chauvetlighting.com](mailto:tech@chauvetlighting.com)

**World Wide Web** [www.chauvetlighting.com](http://www.chauvetlighting.com)

## **UNITED KINGDOM AND IRELAND - Chauvet Europe Ltd.**

### **General Information**

Address: Unit 1C  
Brookhill Road Industrial Estate  
Pinxton, Nottingham, UK  
NG16 6NT  
Voice: +44 (0)1773 511115  
Fax: +44 (0)1773 511110

### **Technical Support**

Email: [uktech@chauvetlighting.com](mailto:uktech@chauvetlighting.com)

**World Wide Web**  
[www.chauvetlighting.co.uk](http://www.chauvetlighting.co.uk)

## **MEXICO - Chauvet Mexico**

### **General Information**

Address: Av. Santa Ana 30  
Parque Industrial Lerma  
Lerma, Mexico C.P. 52000  
Voice: +52 (728) 285-5000

### **Technical Support**

Email: [servicio@chauvet.com.mx](mailto:servicio@chauvet.com.mx)

**World Wide Web** [www.chauvet.com.mx](http://www.chauvet.com.mx)

## **CHAUVET EUROPE - Chauvet Europe BVBA**

### **General Information**

Address: Stokstraat 18  
9770 Kruishoutem  
Belgium  
Voice: +32 9 388 93 97

### **Technical Support**

Email: [Eutech@chauvetlighting.eu](mailto:Eutech@chauvetlighting.eu)

**World Wide Web** [www.chauvetlighting.eu](http://www.chauvetlighting.eu)

Outside the U.S., United Kingdom, Ireland, Mexico, or Benelux contact your dealer. Follow their instructions to request support or to return a product. Visit our website for contact details.

# 1. ANTES DE EMPEZAR

## Qué va incluido

- Obey™ 4
- Fuente de alimentación
- Tarjeta de garantía
- Manual de usuario

## Instrucciones de desembalaje

Inmediatamente después de recibir un dispositivo, desembale con cuidado la caja, compruebe el contenido para asegurarse de que están presentes todas las piezas y de que se han recibido en buen estado. Si cualquier elemento parece dañado a causa del transporte o la propia caja muestra signos de manipulación inadecuada, notifíquelo inmediatamente al expedidor y quédese con el material de embalaje para su inspección. Guarde la caja y todos los materiales de embalaje. En caso de que el dispositivo tenga que devolverse a la fábrica, es importante que la devolución del dispositivo se realice en la misma caja y embalaje originales de fábrica.



## Convenciones del manual

Los manuales de Chauvet usan las siguientes convenciones para diferenciar ciertos tipos de información del texto normal.

CONVENCIÓN	SIGNIFICADO
[10]	Un conmutador DIP para configurar
<Menu>	Una tecla que se tiene que pulsar en el panel de control del aparato
1~512	Un rango de valores
50/60	Un conjunto de valores de los cuales solo se puede escoger uno
<i>Configuración</i>	Una opción de menú que no se modifica (por ejemplo, mostrar el modo de funcionamiento/estado actual)
<i>MENÚ &gt; Configuración</i>	Una secuencia de opciones de menú que ha de seguirse
ON	Un valor que se tiene que introducir o seleccionar

## Iconos

Este manual utiliza los siguientes iconos para indicar qué información requiere especial atención por parte del usuario.

ICONOS	SIGNIFICADO
	Este párrafo contiene información crítica sobre instalación, configuración o funcionamiento. Hacer caso omiso de esta información puede provocar que este aparato no funcione en parte o totalmente, se averíe o cause daños al usuario.
	Este párrafo contiene información importante sobre la instalación o la configuración. Hacer caso omiso de esta información puede provocar que el aparato no funcione correctamente.
	Este apartado le recuerda información útil, pero no crítica.

# Instrucciones de seguridad



Por favor, lea estas instrucciones atentamente. Incluyen información importante de seguridad sobre la instalación, uso y mantenimiento de

- Guarde este Manual de usuario para futuras consultas. Si vende esta producto a otro usuario, asegúrese de que este recibe también este librito de instrucciones.
- Asegúrese siempre de que conecta el producto a la tensión adecuada, y de que la tensión de la línea a la que está conectándolo no es superior a la establecida en la impresión o en el panel posterior del aparato.
- ¡Este producto está destinado al uso en interiores solamente! Para evitar riesgos de incendio o descarga, no exponga el aparato a la lluvia o la humedad.
- Asegúrese de que no hay materiales inflamables cerca del producto cuando esté en funcionamiento.
- La unidad debe instalarse en una ubicación con ventilación adecuada, al menos a 20 in (50 cm) de superficies adyacentes. Asegúrese de que no se han bloqueado las ranuras de ventilación.
- Desconecte siempre de la fuente de alimentación antes de repararlo.
- Sujete el aparato a un dispositivo de fijación usando una cadena de seguridad.
- La máxima temperatura ambiente ( $T_a$ ) es de 104 °F (40 °C). No haga funcionar el aparato a temperaturas más altas que esta.
- En caso de un problema grave de funcionamiento, deje de usar el producto inmediatamente. Nunca intente reparar el producto por usted mismo. Las reparaciones llevadas a cabo por personal no cualificado pueden provocar averías o funcionamiento defectuoso. Póngase en contacto con el centro de asistencia técnica autorizado más cercano.
- Nunca conecte el dispositivo a un regulador de intensidad o reostato.
- Asegúrese de que el cable de alimentación no está retorcido ni estropeado.
- Nunca desconecte el cable de alimentación agarrando o tirando del cable.
- Nunca mueva el aparato directamente del cable.
- Para evitar un desgaste innecesario y alargar su vida útil, desconecte complemente el producto de la alimentación, mediante el interruptor o desenchufándolo, durante los periodos en los que no se use.

# 2. INTRODUCCIÓN

## Características

- Controlador DMX-512 compacto para dispositivos LED (hasta 4 canales)
  - Canal 1: rojo
  - Canal 2: verde
  - Canal 3: azul
  - Canal 4: blanco (o ámbar)
- Controla hasta 4 dispositivos independientes
- Cada dispositivo puede estar en diferentes modos de reproducción simultáneamente
- Las opciones de reproducción incluyen automatizada, activada por sonido o RGBW manual
- Modos de reproducción:
  - Preconfigurado: 9 colores incorporados
  - Secuencias: dispárese manualmente programas automatizados
  - Macro de color: desplácese manualmente a través del espectro de color
  - Fade RGB: desplácese automáticamente a través del espectro de color
  - Retardo fade RGB: desplácese automáticamente a través del espectro de color con un pequeño retardo entre cada dispositivo
  - Automático: selecciona aleatoriamente colores diferentes para cada dispositivo
- Tiempos de fade variables para todos los modos de reproducción
- Estroboscopia variable al vuelo (2 Hz – 33 Hz)
- El blackout ajustable permite al aparato realizar fade in y fade out
- Sensibilidad al sonido ajustable

## Visión general del producto

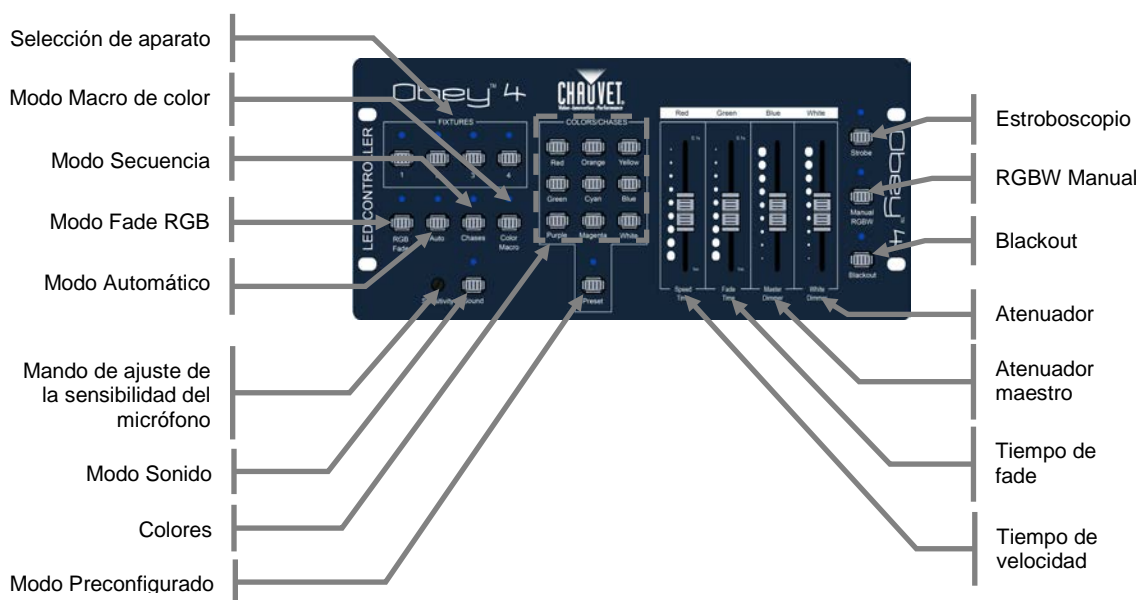

### Panel posterior

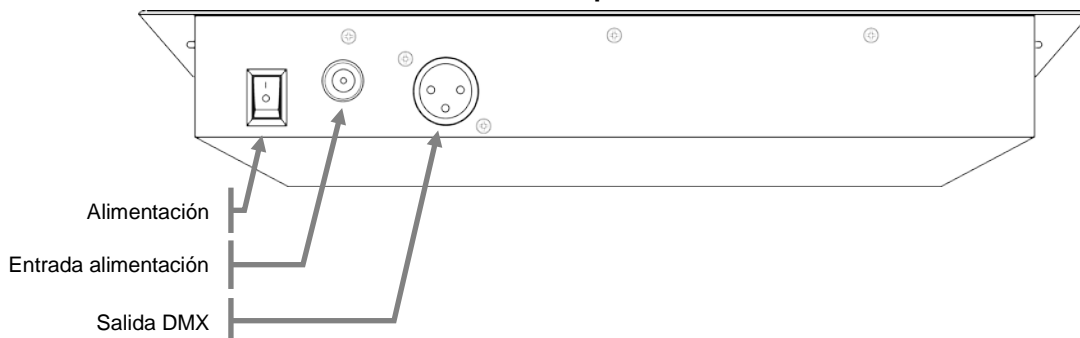

# 3. INSTALACIÓN

## Corriente alterna

Este aparato funciona a 12 VCC, 500 mA. Antes de alimentar la unidad, compruebe la salida de la fuente de alimentación para asegurarse de que es correcta.

Para determinar las necesidades de alimentación para un aparato en concreto, vea la etiqueta pegada a la placa posterior del aparato o consulta la tabla de especificaciones del aparato. La especificación de corriente de un aparato listada indica su consumo de corriente promedio en condiciones normales.



- **Conecte siempre el aparato a un circuito conmutado. Nunca conecte el aparato a un reostato (resistor variable) o circuito de atenuación, incluso si el canal del reostato o atenuador sirve solo como conmutador 0 a 100%.**
- **Para evitar un desgaste innecesario y alargar su vida útil, desconecte complemente el producto de la alimentación, mediante el interruptor o desenchufándolo, durante los periodos en los que no se use.**
- **Conecte siempre el aparato a un circuito con la toma de tierra adecuada.**

## Montaje

### Orientación

El Obey™ 4 se puede montar en cualquier posición segura.

### Instalación

Vea el dibujo de abajo, que muestra la parte posterior del controlador. Se detallan las dimensiones para el montaje. Esto le ayudará a colocar los agujeros para la instalación.

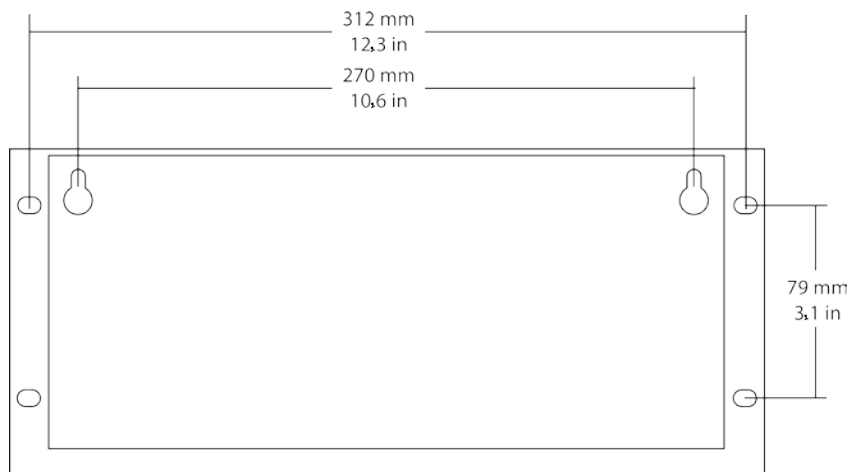

## Asignación de dirección al aparato

El Obey™ 4 puede controlar hasta 4 dispositivos independientes. Cada dispositivo debe configurarse con las direcciones DMX predeterminadas. Vea el gráfico inferior para las direcciones DMX de inicio de cada uno de los cuatro <FIXTURES> (aparatos).

Aparato 1: 1 - asignación de conmutador DIP [1]

Aparato 2: 5 - asignación de conmutador DIP [1, 3]

Aparato 3: 9 - asignación de conmutador DIP [1, 4]

Aparato 4: 13 - asignación de conmutador DIP [1, 3, 4]

# 4. INSTRUCCIONES DE FUNCIONAMIENTO



*Tenga en cuenta que el fader blanco/ámbar funciona independientemente del modo de funcionamiento actual. Solo el blackout tendrá efecto en este canal.*

## Funcionamiento preconfigurado

Este controlador tiene colores preconfigurados. Hay nueve colores preconfigurados entre los que escoger, a los que se puede acceder mediante los nueve botones de preconfiguración. Vea las instrucciones de abajo para este tipo de funcionamiento.

1. Seleccione uno o más **<FIXTURES>**.
2. Pulse **<PRESET>** hasta que se encienda el indicador LED correspondiente.
3. Ajuste **<FADE TIME>** al nivel deseado para configurar el tiempo de fade.
4. Ajuste **<MASTER DIMMER>** al nivel deseado para configurar la intensidad.
5. **<WHITE DIMMER>** se puede ajustar; sin embargo, este modo no le afectará.
6. Seleccione una de los nueve botones **<PRESET COLOR>**.



*Asegúrese de que las funciones Estroboscopio o Blackout no están anulando los controles.*



*El sonido no funcionará en Modo preconfigurado.*

## Modo Fade RGB

Este controlador tiene un programa de transición de color preconfigurado, que hará fade en todas las unidades al unísono entre colores. Vea las instrucciones de abajo para este tipo de funcionamiento.

1. Seleccione uno o más **<FIXTURES>**.
2. Pulse **<RGB FADE>** hasta que se encienda el indicador LED correspondiente.
3. Ajuste **<SPEED TIME>** al nivel deseado para configurar el tiempo de fade.
4. Ajuste **<FADE TIME>** al nivel deseado para configurar el tiempo de fade.
5. Ajuste **<MASTER DIMMER>** al nivel deseado para configurar la intensidad.
6. **<WHITE DIMMER>** se puede ajustar; sin embargo, este modo no le afectará.



*Asegúrese de que las funciones Estroboscopio y Blackout no están anulando los controles.*



*El sonido funcionará en Modo fade RGB.*

## Funcionamiento automático

Este controlador tiene programas integrados automáticos, que cambiarán cada unidad de forma independiente, entre colores aleatorios. Vea las instrucciones de abajo para este tipo de funcionamiento.

1. Seleccione uno o más **<FIXTURES>**.
2. Pulse **<AUTO>** hasta que se encienda el indicador LED correspondiente.
3. Ajuste **<SPEED TIME>** al nivel deseado para configurar el tiempo de fade.
4. Ajuste **<FADE TIME>** al nivel deseado para configurar el tiempo de fade.
5. Ajuste **<MASTER DIMMER>** al nivel deseado para configurar la intensidad.
6. **<WHITE DIMMER>** se puede ajustar; sin embargo, este modo no le afectará.



*Asegúrese de que las funciones Estroboscopio y Blackout no están anulando los controles.*



*Los aparatos en este modo no estarán en el mismo color. Cada aparato funcionará en un color aleatorio.*



*El sonido funcionará en Modo automático.*



## Funcionamiento de secuencias

El controlador tiene secuencias de color preconfiguradas. Existen varias combinaciones de color entre las que escoger. Vea las instrucciones de abajo para este tipo de funcionamiento.

1. Seleccione uno o más **<FIXTURES>**.
2. Pulse **<CHASES>** hasta que se encienda el indicador LED correspondiente.
3. Utilice **<PRESET COLORS>** para seleccionar una secuencia. *Vea el gráfico inferior para una descripción de qué secuencia activa cada botón.*
4. Ajuste **<SPEED TIME>** al nivel deseado para configurar el tiempo de fade.
5. Ajuste **<FADE TIME>** al nivel deseado para configurar el tiempo de fade.
6. Ajuste **<MASTER DIMMER>** al nivel deseado para configurar la intensidad.
7. **<WHITE DIMMER>** se puede ajustar; sin embargo, este modo no le afectará.

### Selección de secuencia

Utilice los siguientes **<PRESET COLORS>** para seleccionar la secuencia correspondiente.

Rojo: Rojo/Verde  
Naranja: Verde/Azul  
Amarillo: Rojo/Azul  
Verde: Rojo/Cian  
Cian: Verde/Magenta  
Azul: Amarillo/Azul  
Violeta: Blanco/Blackout  
Magenta: Ciclo de color  
Blanco: Amarillo/Magenta



**Asegúrese de que las funciones Estroboscopio y Blackout no están anulando los controles.**



**El sonido funcionará en Modo secuencia.**

## Funcionamiento offset RGB

Este controlador tiene un programa de fade de color integrado que realizará una secuencia entre dispositivos por orden: 1-4 continuamente. Vea las instrucciones de abajo para este tipo de funcionamiento.

1. Pulse **<RGB FADE>** y **<AUTO>** simultáneamente.
2. Ajuste **<SPEED TIME>** al nivel deseado para configurar el tiempo de fade.
3. Ajuste **<FADE TIME>** al nivel deseado para configurar el tiempo de fade.
4. Ajuste **<MASTER DIMMER>** al nivel deseado para configurar la intensidad.
5. **<WHITE DIMMER>** se puede ajustar; sin embargo, este modo no le afectará.



**El sonido funcionará en Modo offset RGB.**



**Asegúrese de que las funciones Estroboscopio y Blackout no están anulando los controles.**

## Modo macro de color

Este controlador tiene macros de color preconfiguradas, con diferentes intensidades. Vea las instrucciones de abajo para este tipo de funcionamiento.

1. Seleccione uno o más **<FIXTURES>**.
2. Pulse **<COLOR MACRO>** hasta que se encienda el indicador LED correspondiente.
3. Mueva el deslizador **<SPEED TIME>** para seleccionar el color.
4. Ajuste **<FADE TIME>** al nivel deseado para configurar el tiempo de fade.
5. Ajuste **<MASTER DIMMER>** al nivel deseado para configurar la intensidad.
6. Ajuste **<WHITE DIMMER>** al nivel deseado para configurar la intensidad del blanco.



*Este modo aplica el mismo color a todos los aparatos.*



*El sonido **NO** funcionará en el Modo macro de color.*

## Preferencia sonido

Los modos de este controlador que tienen varios pasos se activan normalmente usando el deslizador **<SPEED TIME>**. Sin embargo, se pueden activar también utilizando el micrófono integrado.

El modo Anulación de sonido **SOLO** funcionará en uno de los modos siguientes:

- **Fade RGB**
- **AUTO**
- **SECUENCIAS**

Vea los siguientes pasos para el funcionamiento.

1. Pulse **<SOUND>** hasta que el indicador LED se encienda.
2. Ajuste la sensibilidad al sonido girando el mando **<MICROPHONE SENSITIVITY ADJUSTMENT>**.

## Blanco (o ámbar)

El deslizador **<WHITE DIMMER>** de este controlador funciona de forma completamente independiente, sin importar el modo de funcionamiento activo.

Las únicas funciones que afectan al color blanco (o ámbar) son **<BLACKOUT>** y **<STROBE>**.

## Preferencia estroboscopio

Una de las funciones para el deslizador **<SPEED TIME>** es la función de preferencia estroboscopio. Funcionará en todos los modos.

Vea las instrucciones de abajo para este tipo de funcionamiento.

1. Seleccione uno o más **<FIXTURES>**.
2. **Vea la nota de más abajo sobre el funcionamiento RGBW.**
3. Pulse **<STROBE>** hasta que se encienda el indicador LED correspondiente.
4. Ajuste **<SPEED TIME>** al nivel deseado.
5. Para volver al modo deseado, pulse **<STROBE>** hasta que se apague el indicador LED correspondiente.



*Para desactivar esta función para un solo aparato, ha de estar activado **<STROBE>** y **<SPEED TIME>** se debe ajustar en 0.1 M (del todo hacia abajo). Luego, desactive **<STROBE>** (el indicador LED se APAGARÁ).*



*Preferencia estroboscopio solo afectará a los aparatos seleccionados.*



*¡Toque dos veces **<STROBE>** en cualquier momento para desactivar el estroboscopio para todos los dispositivos!*



*Si el aparato está en funcionamiento RGBW, los deslizadores se deben ajustar por encima del 0% para que funcione el estroboscopio.*

## Blackout

Este controlador tiene un botón de blackout dedicado. Este botón funciona en conjunción con el deslizador **<FADE TIME>**. Vea las instrucciones de abajo para este tipo de funcionamiento.

1. Seleccione uno o más **<FIXTURES>**.
2. Ajuste el deslizador **<FADE TIME>** al valor deseado para determinar cómo de rápido harán las luces el fade out.
3. Pulse **<BLACKOUT>** hasta que se enciendan las luces del indicador LED correspondiente.



*La función de blackout funcionará con el deslizador **<FADE TIME>** al deshabilitar el blackout.*



*La función de fade de blackout no funcionará cuando el controlador esté en modo RGB manual.*



*Toque dos veces **<BLACKOUT>** para poner en blackout todos los aparatos instantáneamente, independientemente de lo que esté seleccionado, según el valor de **<FADE TIME>**.*

## RGBW manual

Este controlador tiene la capacidad de escoger manualmente una combinación de color personalizada con solo usar los deslizadores Rojo, Verde y Azul. Sin embargo, hay que pulsar primero **<MANUAL RGBW>**. Vea las instrucciones de abajo para este tipo de funcionamiento.

1. Seleccione uno o más **<FIXTURES>**.
2. Pulse **<MANUAL RGBW>** hasta que se encienda el indicador LED correspondiente.
3. Ajuste los deslizadores Rojo, Verde, Azul y Blanco a los niveles deseados.



*La velocidad de atenuación del blackout no funcionará en el modo RGBW manual. Cuando se pulse **<BLACKOUT>**, las luces seleccionadas se apagarán inmediatamente.*



*El tiempo de velocidad/fade no funcionará en el modo RGBW manual.*

# 5. APÉNDICE

## Manual DMX

Hay 512 canales en una conexión DMX. Los canales pueden asignarse de cualquier modo. Un aparato capaz de recibir DMX necesitará un canal o varios canales en secuencia. El usuario debe asignar una dirección de inicio en el aparato que indique el primer canal reservado en el controlador. Existen muchos tipos diferentes de aparatos controlables por DMX y todos pueden variar en cuanto al número de canales totales que necesitan. Se debe planear con antelación la elección de una dirección de inicio. Los canales no deben nunca solaparse. Si lo hacen, el funcionamiento de los aparatos cuya dirección de inicio se configuró de forma incorrecta será errático. Sin embargo, puede controlar varios aparatos del mismo tipo usando la misma dirección de inicio si pretende que se muevan o funcionen al unísono. En otras palabras, los aparatos funcionarán como esclavos y responderán exactamente de la misma forma.

Los aparatos DMX están diseñados para recibir datos a través de una conexión en cadena en serie. Una conexión en cadena es en la que la SALIDA DE DATOS de un aparato se conecta con la ENTRADA DE DATOS del aparato siguiente. El orden en que se conectan los aparatos no es importante y no tiene efecto sobre la forma en que un controlador se comunica con cada uno de ellos. Utilice un orden que le proporcione el cableado más sencillo y directo. Conecte los aparatos utilizando cable de par trenzado apantallado de dos conductores, con conectores XLR de tres pines macho a hembra. La conexión apantallada es el pin 1, mientras que el pin 2 es datos negativo (S-) y el pin 3 es datos positivo (S+).

## Resolución de problemas generales

SÍNTOMA	CAUSA(S) POSIBLE(S)	CAUSA(S) POSIBLE(S)
El disyuntor/fusible se sigue fundiendo	<ul style="list-style-type: none"> <li>• Carga de circuito excesiva</li> <li>• Cortocircuito en los cables de alimentación</li> </ul>	<ul style="list-style-type: none"> <li>• Compruebe la carga total sobre el circuito eléctrico.</li> <li>• Compruebe si hay un corto en el cableado eléctrico (interno o externo)</li> </ul>
El dispositivo no se enciende	<ul style="list-style-type: none"> <li>• Sin alimentación</li> <li>• Quite el cable de alimentación</li> </ul>	<ul style="list-style-type: none"> <li>• Compruebe la toma de alimentación principal.</li> <li>• Compruebe el cable de alimentación</li> </ul>
El aparato no responde al DMX	<ul style="list-style-type: none"> <li>• Asignación de dirección DMX errónea</li> <li>• Cables DMX dañados</li> <li>• Configuración incorrecta de la polaridad en el controlador</li> <li>• Quite los cables DMX</li> <li>• Interfaz DMX defectuosa</li> <li>• Circuito impreso principal defectuoso</li> </ul>	<ul style="list-style-type: none"> <li>• Compruebe el panel de control y la dirección de la unidad</li> <li>• Compruebe los cables DMX</li> <li>• Compruebe el estado del interruptor de polaridad en el controlador</li> <li>• Compruebe las conexiones de cable</li> <li>• Sustituya la entrada DMX</li> <li>• Sustituya el circuito impreso principal</li> </ul>
Pérdida de señal	<ul style="list-style-type: none"> <li>• Cables no DMX</li> <li>• Rebote de señal</li> <li>• Cable largo / Bajo nivel de señal</li> <li>• Demasiados aparatos</li> <li>• Interferencia de los cables de CA</li> </ul>	<ul style="list-style-type: none"> <li>• Utilice solamente cables compatibles con DMX</li> <li>• Instale un terminador, como se sugiere.</li> <li>• Instale un amplificador justo tras un aparato con señal fuerte.</li> <li>• Instale un splitter DMX con optoacoplador después de la unidad n.º 32</li> <li>• Mantenga los cables DMX separados de los cables de alimentación o luces posteriores.</li> </ul>



**Si el problema persiste después de haber intentado las soluciones anteriores, póngase en contacto con el Servicio técnico de Chauvet.**

## Enlazar aparatos

Necesitará un cable de enlace serie para realizar espectáculos de luces de uno o más aparatos utilizando un controlador DMX o para realizar espectáculos sincronizados sobre dos o más aparatos configurados para funcionamiento maestro/esclavo. El número de canales combinado necesario para que todos los aparatos de un enlace de datos en serie determina el número de aparatos que puede admitir el enlace de datos.



**Los aparatos en un enlace de datos en serie deben conectarse en cadena en una sola línea. Para cumplir con la normativa EIA-485, no se deben conectar más de 32 aparatos en un enlace de datos. Conectar más de 32 aparatos en un enlace de datos en serie sin utilizar un splitter DMX con aislamiento óptico puede provocar el deterioro de la señal DMX digital.**

*Máxima distancia recomendada para enlace de datos en serie: 500 m (1640 ft)  
Máximo número recomendado de aparatos en un enlace de datos en serie: 32*

## Cableado de datos

Para enlazar aparatos debe conseguir cables de datos. Puede adquirir cables certificados Chauvet directamente a un proveedor/distribuidor o construir su propio cable. Si escoge crear su propio cable, utilice cable para datos que pueda transportar una señal de alta calidad y que sea lo menos propenso posible a interferencias electromagnéticas.

### Cable de datos DMX

Utilice un Belden© 9841 o cable equivalente, que cumpla con las especificaciones para aplicaciones EIA RS-485. Los cables de micrófono estándar no pueden transmitir datos DMX de forma fiable en largas distancias. El cable debe tener las siguientes características:

<i>Tipo:</i>	<i>apantallado, par trenzado de 2 conductores</i>
<i>Máxima capacitancia entre conductores:</i>	<i>30 pF/pie</i>
<i>Máxima capacitancia entre conductor y pantalla:</i>	<i>55 pF/pie</i>
<i>Máxima resistencia:</i>	<i>20 ohmios/1000 pies</i>
<i>Impedancia nominal:</i>	<i>100 ~ 140 ohmios</i>

## Conectores del cable

El cableado debe tener un conector XLR macho en un extremo y un conector XLR hembra en el otro.

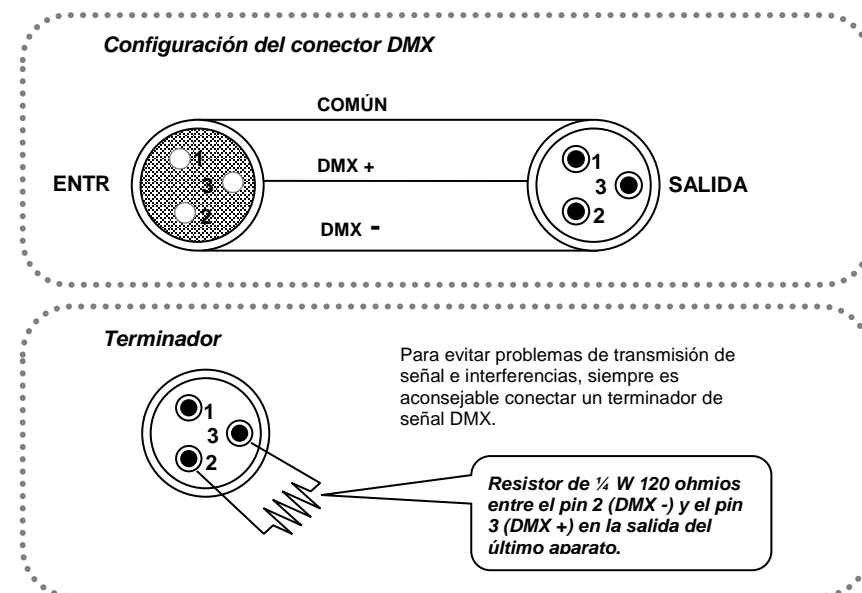

**No permita contacto entre el común y la toma de tierra de la carcasa del aparato. Conectar a tierra el común puede causar un bucle de tierra, y su aparato se comportaría de forma irregular. Pruebe los cables con un óhmetro para verificar la polaridad correcta y para asegurarse de que los pines no están conectados a tierra ni se hay cortocircuito con la pantalla o entre ellos.**

## Configurar la dirección de inicio

Este modo DMX habilita el uso de un dispositivo controlador DMX universal. Cada aparato necesita una dirección de inicio entre 1 y 512. Un aparato necesita uno o más canales para que el control empiece a leer los datos en el canal que le indica la dirección de inicio. Por ejemplo, un dispositivo que utiliza seis canales DMX y al que se le ha asignado la dirección de inicio en el canal DMX 100, leerá datos desde los canales: 100, 101, 102, 103, 104 y 105. Escoja direcciones de inicio de forma que los canales utilizados no se solapen, y apunte la dirección de inicio escogida para consultarla más adelante.

Si es la primera vez que asigna direcciones a un aparato usando el protocolo de control DMX, le sugerimos que salte al apartado "Apéndice" y lea el epígrafe "Manual DMX". Contiene información muy útil para comprender cómo se utiliza.

## Tabla de conversión de 3 pines a 5 pines



*Si usa un controlador con un conector de salida DMX de 5 pines, necesitará usar un adaptador de 5 pines a 3 pines. La tabla inferior detalla una conversión de cable adecuada:*

TABLA DE CONVERSIÓN DE 3 PINES A 5 PINES

Conductor	3 Pines Hembra (Salida)	5 Pines Macho (Entrada)
Tierra/Pantalla	Pin 1	Pin 1
Señal de datos (-)	Pin 2	Pin 2
Señal de datos (+)	Pin 3	Pin 3
Sin usar		Pin 4
Sin usar		Pin 5

## Configurar un enlace de datos en serie DMX

1. Conectar el lado del conector de 3 pines (macho) del cable DMX al conector de 3 pines (hembra) de la salida del controlador.
2. Conectar el extremo del cable procedente del controlador que tiene un conector de 3 pines (hembra) al conector de entrada del siguiente aparato que tiene un conector de 3 pines (macho).
3. Luego, siga conectando, como se indica arriba, desde la salida a la entrada del siguiente aparato, y así sucesivamente.

Controlador DMX universal

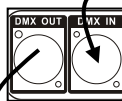
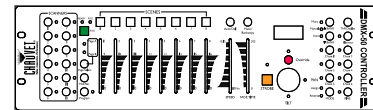

El dibujo es una ilustración general del panel de entrada/salida DMX de un aparato de iluminación.



Continuar el enlace

## Mantenimiento general

Para mantener un rendimiento óptimo y minimizar el desgaste, los dispositivos han de limpiarse con frecuencia. El uso y el entorno pueden influir para determinar la frecuencia. Como norma general, los dispositivos deben limpiarse al menos dos veces al mes. El polvo acumulado reduce el rendimiento de la salida de luz y puede provocar sobrecalentamiento. Esto puede conducir a una reducción de la vida de la lámpara e incrementar el desgaste mecánico. Asegúrese de apagar el aparato antes de llevar a cabo el mantenimiento.

1. Desenchufe el dispositivo de la alimentación.
2. Use un aspirador o compresor de aire y un cepillo suave para quitar el polvo depositado en los orificios de aireación.
3. Limpie todo el cristal cuando el dispositivo esté frío con una solución suave de limpiacristales o alcohol isopropílico y un paño suave del algodón que no deje pelusa o paño de gafas.
4. Aplique la solución en el paño o gamuza y arrastre el polvo y la suciedad a la parte externa de la lente.
5. Con cuidado, frote las superficies ópticas hasta que no quede turbiedad ni pelusas.



**Seque siempre las piezas cuidadosamente después de limpiarlas.**

## ESPECIFICACIONES TÉCNICAS

### PESO Y DIMENSIONES

Longitud ..... 12,8 in (325 mm)  
Anchura ..... 5,5 in (140 mm)  
Altura ..... 2,1 in (52 mm)  
Peso ..... 3 lb (1,4 kg)

### ALIMENTACIÓN

Rango operativo..... CC 12 V 500 mA máx.  
Adaptador (fuente de alimentación externa: 100240 VCA, 50/60 Hz) ..... Suministrada

### INTERIOR/EXTERIOR

Clasificación..... Solo para uso en interiores

### TÉRMICAS

Máxima temperatura ambiente..... 104 °F (40 °C)

### CONTROL Y PROGRAMACIÓN

Salida datos .....conector hembra XLR de 3 pines  
Configuración pin datos ..... pin 1 pantalla, pin 2 (-), pin 3 (+)  
Protocolos..... DMX-512 USITT  
Total canales control DMX ..... 001~016

### INFORMACIÓN DE PEDIDOS

Obey™ 4 ..... OBEY4

### INFORMACIÓN DE GARANTÍA

Garantía..... Garantía limitada de 2 años



# DEVOLUCIONES

En caso de que necesite asistencia o devolver un producto:

- Si se encuentra en EE. UU., póngase en contacto con la Oficina Central de Chauvet (vea [Contacto](#)).
- Si se encuentra en el Reino Unido o Irlanda, póngase en contacto con Chauvet Europe Ltd. (vea [Contacto](#)).
- Si se encuentra en México, póngase en contacto con Chauvet Mexico (vea [Contacto](#)).
- Si se encuentra en Bélgica, póngase en contacto con Chauvet Europe BVBA (vea [Contacto](#)).
- Si se encuentra en cualquier otro país, NO contacte con Chauvet. Contacte con su distribuidor local. Vea [www.chauvetlighting.com](http://www.chauvetlighting.com) para distribuidores fuera de EE.UU., Reino Unido, Irlanda, México o Bélgica.



**Si se encuentra fuera de los EE.UU., Reino Unido, Irlanda, México o Bélgica, póngase en contacto con su distribuidor de registro y siga sus instrucciones sobre cómo devolverle a ellos los productos Chauvet. Visite [www.chauvetlighting.com](http://www.chauvetlighting.com) para detalles de contacto.**

Llame a la oficina de Asistencia Técnica Chauvet correspondiente y pida un número de Autorización de Devolución de la mercancía (RMA) antes de enviar el producto. Esté preparado para proporcionar el número de modelo, número de serie y una breve descripción de la causa de la devolución.

Envíe la mercancía a portes pagados, en su caja original y con su embalaje y accesorios originales. Chauvet no expedirá etiquetas de devolución.

Etiquete el paquete claramente con el número de RMA. Chauvet rechazará cualquier producto devuelto sin un número de RMA.



**Escriba el número de RMA en una etiqueta convenientemente adherida. NO escriba el número de RMA directamente sobre la caja.**

Antes de enviar el producto, escriba claramente la siguiente información en una hoja de papel y colóquela dentro de la caja:

- Su nombre
- Su dirección
- Su número de teléfono
- Número de RMA
- Una breve descripción del problema

Asegúrese de que empaqueta el producto adecuadamente. Cualquier daño en el transporte que resulte de un empaquetado inadecuado será responsabilidad suya. Se recomienda empaquetado FedEx o de doble caja.



**Chauvet se reserva el derecho de usar su propio criterio para reparar o reemplazar productos devueltos.**



# CONTACTO

## OFICINA CENTRAL - Chauvet

### Información General

Dirección: 5200 NW 108<sup>th</sup> Avenue  
Sunrise, FL 33351  
Voz: (954) 577-4455  
Fax: (954) 929-5560  
Número Gratuito: (800) 762-1084

### Servicio Técnico

Voz: (954) 577-4455 (Marque 4)  
Fax: (954) 756-8015  
Email: [tech@chauvetlighting.com](mailto:tech@chauvetlighting.com)

World Wide Web [www.chauvetlighting.com](http://www.chauvetlighting.com)

## REINO UNIDO E IRLANDA - Chauvet Europe Ltd.

### Información General

Dirección: Unit 1C  
Brookhill Road Industrial Estate  
Pinxton, Nottingham, UK  
NG16 6NT  
Voz: +44 (0)1773 511115  
Fax: +44 (0)1773 511110

### Servicio Técnico

Email: [uktech@chauvetlighting.com](mailto:uktech@chauvetlighting.com)

World Wide Web [www.chauvetlighting.com](http://www.chauvetlighting.com)

## MÉXICO - Chauvet Mexico

### Información General

Dirección: Av. Santa Ana 30  
Parque Industrial Lerma  
Lerma, Mexico C.P. 52000  
Voz: +52 (728) 285-5000

### Servicio Técnico

Email: [servicio@chauvet.com.mx](mailto:servicio@chauvet.com.mx)

World Wide Web [www.chauvet.com.mx](http://www.chauvet.com.mx)

## CHAUVET EUROPE - Chauvet Europe BVBA

### General Information

Address: Stokstraat 18  
9770 Kruishoutem  
Belgium  
Voice: +32 9 388 93 97

### Servicio Técnico

Email: [Eutech@chauvetlighting.eu](mailto:Eutech@chauvetlighting.eu)

World Wide Web [www.chauvetlighting.eu](http://www.chauvetlighting.eu)

Fuera de EE.UU., Reino Unido, Irlanda, México, o Bénélux póngase en contacto con su **proveedor**. Siga sus instrucciones para pedir soporte o para devolver un producto. Visite [www.chauvetlighting.com](http://www.chauvetlighting.com) para detalles de contacto.

# 1. AVANT DE COMMENCER

## Contenu de l'emballage

- Obey™ 4
- Adaptateur secteur
- Carte de garantie
- Mode d'emploi

## Instructions de déballage

Dès la réception, ouvrez délicatement le carton et vérifiez son contenu pour vous assurer que tous les éléments sont bien présents et en bon état. Si un quelconque élément semble avoir été endommagé durant le transport ou si le carton lui-même montre des signes de mauvais traitements, signalez-le immédiatement au transporteur et conservez les emballages pour inspection. Conservez le carton et tous les éléments d'emballage. Dans le cas où un appareil devrait être renvoyé, il est important qu'il le soit dans le carton et les emballages d'origine.



## Conventions employées dans ce mode d'emploi

Les modes d'emploi Chauvet utilisent les conventions suivantes pour faire ressortir certains types d'informations au milieu du texte ordinaire.

CONVENTION	SIGNIFICATION
[10]	Mini-commutateur DIP à configurer
<Menu>	Touche à presser sur le panneau de commandes de l'appareil
1~512	Plage de valeurs
50/60	Jeu de valeurs dont une seule peut être choisie
<b>Settings</b>	Option de menu non modifiable (affichant par exemple le mode de fonctionnement/statut actuel)
<b>MENU &gt; Settings</b>	Séquence d'options de menu à suivre
<b>ON</b>	Valeur à saisir ou sélectionner

## Icônes

Ce mode d'emploi utilise les icônes suivantes pour signaler des informations nécessitant une attention spéciale de la part de l'utilisateur.

ICÔNES	SIGNIFICATION
	Ce paragraphe contient des informations essentielles pour l'installation, la configuration ou le fonctionnement. Ne pas se conformer à ces informations peut rendre l'appareil partiellement ou totalement inopérant, causer des dommages à l'appareil ou des blessures à l'utilisateur.
	Ce paragraphe contient des informations importantes pour l'installation ou la configuration. Ne pas se conformer à ces informations peut empêcher l'appareil de fonctionner correctement.
	Ce paragraphe vous rappelle des informations utiles mais non primordiales.

## Instructions de sécurité



Veillez lire attentivement ces instructions. Elles comprennent des informations importantes sur l'installation, l'emploi et la maintenance de ce produit.

- Veillez conserver ce mode d'emploi pour consultation future. Si vous vendez la produit à un autre utilisateur, veillez bien à lui transmettre aussi ce livret d'instructions.
- Assurez-vous toujours que vous utilisez la tension correcte, et que la tension de la ligne à laquelle vous vous connectez n'est pas supérieure à ce qui est indiqué sur l'étiquette ou à l'arrière de l'appareil.
- Ce produit n'est destiné qu'à une utilisation en intérieur ! Pour prévenir le risque d'incendie et d'électrocution, n'exposez pas l'appareil à la pluie ni à l'humidité.
- Veillez à ce qu'il n'y ait aucun matériau inflammable proche de l'appareil pendant son fonctionnement.
- L'appareil doit être installé dans un lieu ventilé de façon adéquate, à au moins 50 cm des surfaces adjacentes. Veillez à ce qu'aucune ouverture de ventilation ne soit bloquée.
- Débranchez toujours la source d'alimentation électrique avant une réparation.
- Sécurisez la fixation de l'appareil à l'aide d'une élingue ou chaîne de sécurité.
- La température ambiante maximale ( $T_a$ ) est de 40 °C. Ne faites pas fonctionner l'appareil à des températures supérieures.
- En cas de sérieux problème de fonctionnement, cessez immédiatement d'employer l'appareil. N'essayez jamais de réparer vous-même l'appareil. Les réparations effectuées par des personnes non qualifiées peuvent entraîner des dommages ou mauvais fonctionnements. Veillez contacter le service après-vente agréé le plus proche.
- Ne branchez jamais l'appareil à un gradateur ou rhéostat.
- Veillez à ce que le cordon d'alimentation ne soit jamais pincé ni endommagé.
- Ne débranchez jamais le cordon d'alimentation en tirant dessus.
- Ne portez jamais l'appareil en le tenant par son cordon.
- Durant les périodes de non-utilisation, pour éviter toute usure inutile et pour prolonger la durée de vie, déconnectez-entièrement l'appareil en le débranchant de l'alimentation électrique ou en coupant le disjoncteur.

# 2. INTRODUCTION

## Caractéristiques

- Contrôleur DMX-512 compact pour appareils à LED (jusqu'à 4 canaux)
  - Canal 1 : rouge
  - Canal 2 : vert
  - Canal 3 : bleu
  - Canal 4 : blanc (ou ambre)
- Contrôle jusqu'à 4 appareils indépendants
- Tous les appareils peuvent avoir simultanément des modes de jeu différents
- Les options de jeu comprennent RVBblc (RGBW) automatisés, activés par le son ou manuels
- Modes de jeu :
  - Préréglage (preset) : 9 couleurs intégrées
  - Séquences (Chases) : déclenchement manuel des programmes automatisés
  - Macro couleur : défilement manuel du spectre de couleurs
  - Fondu RVB : défilement automatique du spectre de couleurs
  - Fondu RVB avec retard : défilement automatique du spectre de couleurs avec un léger retard pour chaque projecteur
  - Auto : sélection aléatoire de différentes couleurs pour chaque projecteur
- Durées de fondu variables pour tous les modes de jeu
- Effet stroboscope variable à la volée (2 Hz – 33 Hz)
- Le blackout réglable permet un fondu au noir ou au blanc des projecteurs
- Sensibilité audio réglable

## Vue d'ensemble du produit

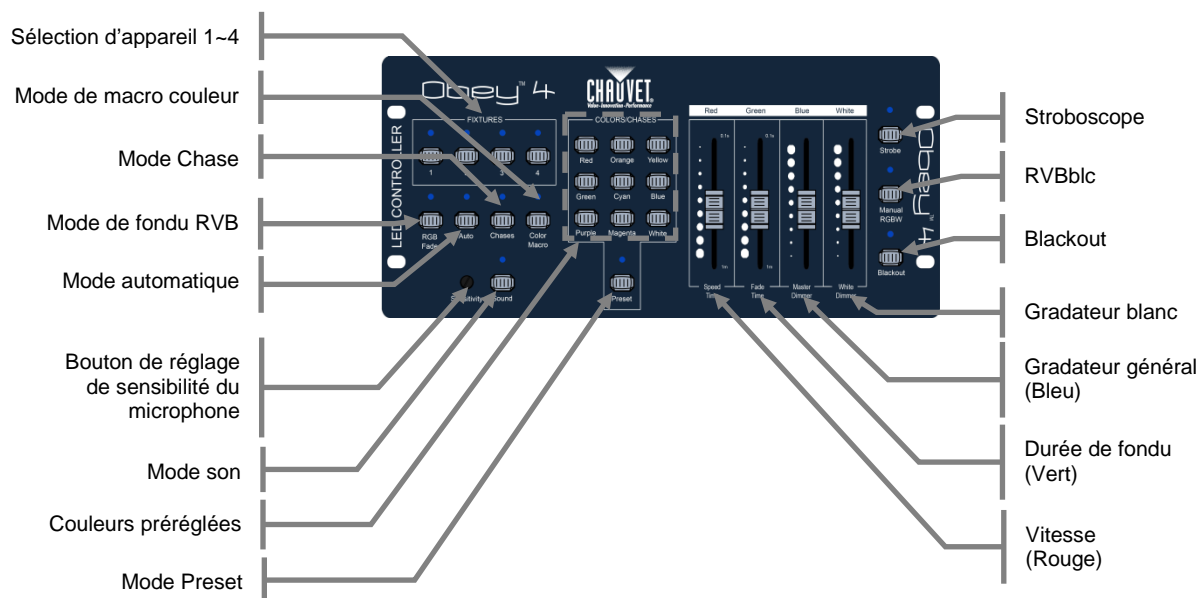

### Face arrière

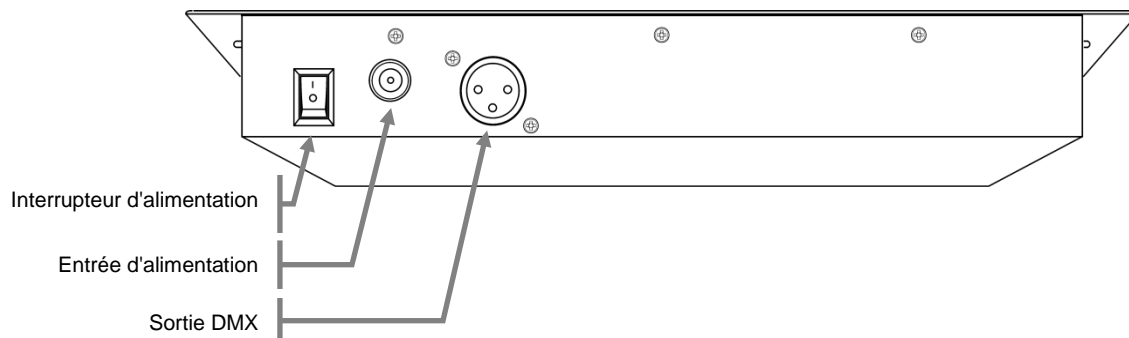

# 3. INSTALLATION

## Alimentation secteur

Cet appareil fonctionne sur CC 12 V, 500 mA. Avant d'alimenter l'unité, vérifiez le courant fourni par l'alimentation électrique pour vous assurer qu'il est correct.

Pour déterminer la puissance requise par un appareil particulier, voir l'étiquette de la plaque arrière de l'appareil ou référez-vous au tableau des caractéristiques techniques de l'appareil. Le courant nominal référencé pour l'appareil indique le courant moyen tiré dans des conditions normales.



- **Branchez toujours l'appareil à un circuit commuté. Ne branchez jamais l'appareil à un rhéostat (résistance variable) ni à un gradateur, même si le rhéostat ou le canal de gradateur n'est employé que comme commutateur entre 0 et 100%.**
- **Durant les périodes de non-utilisation, pour éviter toute usure inutile et pour prolonger la durée de vie, déconnectez-entièrement l'appareil en le débranchant de l'alimentation électrique ou en coupant le disjoncteur.**
- **Branchez toujours l'appareil à un circuit possédant une terre électrique appropriée.**

## Montage

### Orientation

L'Obey™ 4 peut être monté dans n'importe quelle position sûre.

### Installation

Voir le schéma ci-dessous, qui représente l'arrière du contrôleur. Il détaille les dimensions de montage. Cela aidera à placer les trous pour l'installation.

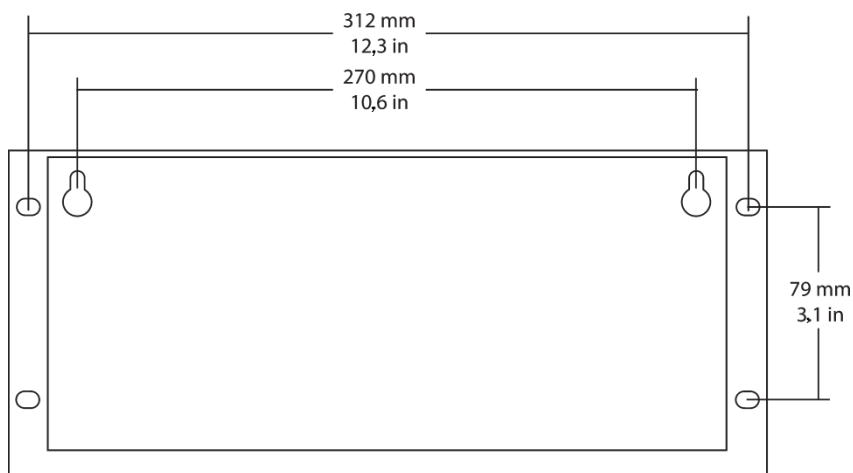

## Adressage des projecteurs

L'Obey™ 4 peut contrôler jusqu'à 4 projecteurs. Chaque projecteur doit être réglé sur des adresses DMX prédéterminées. Vous trouverez dans le tableau ci-dessous les adresses DMX de départ pour chacun des quatre projecteurs ou appareils (<FIXTURES>).

Projecteur 1 : 1 - Assignation par commutateur DIP [1]

Projecteur 2 : 5 - Assignation par commutateurs DIP [1, 3]

Projecteur 3 : 9 - Assignation par commutateurs DIP [1, 4]

Projecteur 4 : 13 - Assignation par commutateurs DIP [1, 3, 4]

# 4. INSTRUCTIONS D'EMPLOI



*À noter : le fader blanc/ambre agit indépendamment du mode de fonctionnement actuel. Seul le blackout a un effet sur ce canal.*

## Fonctionnement avec préréglages (Preset)

Ce contrôleur a des couleurs préréglées. Il y a neuf couleurs préréglées parmi lesquelles choisir grâce aux neuf boutons Preset Colors. Voir les instructions ci-dessous pour cette opération.

1. Sélectionnez un ou plusieurs projecteurs (<FIXTURES>).
2. Pressez <PRESET> de façon à allumer la diode témoin correspondante.
3. Réglez <FADE TIME> sur le niveau désiré pour définir le temps de fondu.
4. Réglez <MASTER DIMMER> sur le niveau désiré pour définir l'intensité.
5. <WHITE DIMMER> peut aussi être réglé ; toutefois, il ne sera pas affecté par ce mode.
6. Sélectionnez un des neuf boutons de couleurs préréglées <PRESET COLORS>.



*Vérifiez que les fonctions Strobe et Blackout ne supplantent pas vos commandes.*



*L'activation par le son (Sound) ne fonctionne pas en mode Preset.*

## Fonctionnement en fondu RVB (mode RGB Fade)

Ce contrôleur a un programme de fondu de couleur préréglé qui entraîne un fondu entre couleurs de toutes les unités à l'unisson. Voir les instructions ci-dessous pour cette opération.

1. Sélectionnez un ou plusieurs projecteurs (<FIXTURES>).
2. Pressez <RGB FADE> de façon à allumer la diode témoin correspondante.
3. Réglez <SPEED TIME> sur le niveau désiré pour définir la vitesse.
4. Réglez <FADE TIME> sur le niveau désiré pour définir le temps de fondu.
5. Réglez <MASTER DIMMER> sur le niveau désiré pour définir l'intensité.
6. <WHITE DIMMER> peut aussi être réglé ; toutefois, il ne sera pas affecté par ce mode.



*Vérifiez que les fonctions Strobe et Blackout ne supplantent pas vos commandes.*



*L'activation par le son (Sound) fonctionne en mode RGB Fade.*

## Fonctionnement automatique (mode Auto)

Ce contrôleur a des programmes automatiques intégrés, qui feront changer indépendamment chaque unité entre des couleurs aléatoires. Voir les instructions ci-dessous pour cette opération.

1. Sélectionnez un ou plusieurs projecteurs (<FIXTURES>).
2. Pressez <AUTO> de façon à allumer la diode témoin correspondante.
3. Réglez <SPEED TIME> sur le niveau désiré pour définir la vitesse.
4. Réglez <FADE TIME> sur le niveau désiré pour définir le temps de fondu.
5. Réglez <MASTER DIMMER> sur le niveau désiré pour définir l'intensité.
6. <WHITE DIMMER> peut aussi être réglé ; toutefois, il ne sera pas affecté par ce mode.



*Vérifiez que les fonctions Strobe et Blackout ne supplantent pas vos commandes.*



*Dans ce mode, les projecteurs ne seront pas sur la même couleur. Chaque projecteur fonctionnera sur une couleur aléatoire.*



*L'activation par le son (Sound) fonctionne en mode Auto.*

## Fonctionnement avec séquences (mode Chases)

Ce contrôleur a des séquences de couleurs préréglées. Vous pouvez choisir parmi plusieurs combinaisons de couleurs. Voir les instructions ci-dessous pour cette opération.

1. Sélectionnez un ou plusieurs projecteurs (<FIXTURES>).
2. Pressez <CHASES> de façon à allumer la diode témoin correspondante.
3. Utilisez les boutons <PRESET COLORS> pour sélectionner une séquence ("chase"). Voir dans le tableau ci-dessous la correspondance bouton/séquence.
4. Réglez <SPEED TIME> sur le niveau désiré pour définir la vitesse.
5. Réglez <FADE TIME> sur le niveau désiré pour définir le temps de fondu.
6. Réglez <MASTER DIMMER> sur le niveau désiré pour définir l'intensité.
7. <WHITE DIMMER> peut aussi être réglé ; toutefois, il ne sera pas affecté par ce mode.

### Sélection de séquence

Utilisez les boutons <PRESET COLORS> suivants pour sélectionner la séquence ("chase") correspondante.

Red : Rouge/Vert  
Orange : Vert/Bleu  
Yellow : Rouge/Bleu  
Green : Rouge/Cyan  
Cyan : Vert/Magenta  
Blue : Jaune/Bleu  
Purple : Blanc/Blackout  
Magenta : Cycle de couleurs  
White : Jaune/Magenta



*Vérifiez que les fonctions Strobe et Blackout ne supplantent pas vos commandes.*



*L'activation par le son (Sound) fonctionne en mode Chase.*

## Fonctionnement en décalage RVB (mode RGB Offset)

Ce contrôleur a un programme de fondu de couleurs intégré qui enchaînera séquentiellement les projecteurs : 1-4, continuellement. Voir les instructions ci-dessous pour ce mode de fonctionnement.

1. Pressez <RGB FADE> & <AUTO> simultanément.
2. Réglez <SPEED TIME> sur le niveau désiré pour définir la vitesse.
3. Réglez <FADE TIME> sur le niveau désiré pour définir le temps de fondu.
4. Réglez <MASTER DIMMER> sur le niveau désiré pour définir l'intensité.
5. <WHITE DIMMER> peut aussi être réglé ; toutefois, il ne sera pas affecté par ce mode.



*L'activation par le son (Sound) fonctionne en mode RGB Offset.*



*Vérifiez que les fonctions Strobe et Blackout ne supplantent pas vos commandes.*

## Fonctionnement avec macro couleur (mode Color Macro)

Ce contrôleur a des macros couleurs préréglées, certaines avec des intensités différentes. Voir les instructions ci-dessous pour cette opération.

1. Sélectionnez un ou plusieurs projecteurs (<FIXTURES>).
2. Pressez <COLOR MACRO> de façon à allumer la diode témoin correspondante.
3. Déplacez le fader <SPEED TIME> pour sélectionner la couleur.
4. Réglez <FADE TIME> sur le niveau désiré pour définir le temps de fondu.
5. Réglez <MASTER DIMMER> sur le niveau désiré pour définir l'intensité.
6. Réglez <WHITE DIMMER> sur le niveau désiré pour définir l'intensité de blanc.



*Ce mode applique la même couleur à tous les projecteurs.*



*L'activation par le son (Sound) ne fonctionne PAS en mode Color Macro.*

## Priorité au son

Les modes de ce contrôleur qui possèdent plusieurs pas de fonctionnement sont normalement déclenchés selon le réglage du fader <SPEED TIME>. Toutefois, ils peuvent aussi être déclenchés par le microphone intégré.

La priorité au son n'agit QUE dans les modes suivants :

- **RGB Fade**
- **AUTO**
- **CHASES**

Voir les étapes suivantes pour le fonctionnement.

1. Pressez <SOUND> de façon à allumer sa diode témoin.
2. Réglez la sensibilité au son du microphone en tournant la commande <SENSITIVITY>.

## Blanc (ou ambre)

Le fader <WHITE DIMMER> de ce contrôleur fonctionne de façon entièrement autonome, quel que soit le mode en service.

Les seules fonctions qui affecte le blanc (ou l'ambre) sont <BLACKOUT> et <STROBE>.



## Priorité au stroboscope

Une des fonctions du fader <SPEED TIME> est la fonction de priorité au stroboscope. Elle agit dans tous les modes de fonctionnement.

Voir les instructions ci-dessous pour cette opération.

1. Sélectionnez un ou plusieurs projecteurs (<FIXTURES>).
2. Voir la note ci-dessous concernant le mode **RGBW**.
3. Pressez <STROBE> de façon à allumer la diode témoin correspondante.
4. Réglez le fader <SPEED TIME> sur le niveau désiré.
5. Pour revenir au mode désiré, pressez <STROBE> de façon à éteindre la diode témoin correspondante.



*Afin de désactiver cette fonction pour un seul projecteur, <STROBE> doit être activé et <FADE TIME> doit être réglé sur 0.1M (complètement abaissé). Ensuite, désactivez <STROBE> (sa diode témoin s'éteindra).*



*La priorité au stroboscope n'affectera que les projecteurs sélectionnés.*



*À tout moment, une double-pression sur <STROBE> désactivera le stroboscope pour tous les projecteurs !*



*Si le projecteur est en mode RGBW, les faders doivent être réglés au-dessus de 0% pour que le stroboscope pour fonctionner.*

## Blackout

Ce contrôleur a un bouton dédié au blackout (noir total). Ce bouton fonctionne en conjonction avec le fader <FADE TIME>. Voir les instructions ci-dessous pour cette opération.

1. Sélectionnez un ou plusieurs projecteurs (<FIXTURES>).
2. Réglez le fader <FADE TIME> sur la valeur désirée pour déterminer la vitesse de fondu au noir des lumières.
3. Pressez <BLACKOUT> de façon à allumer la diode témoin correspondante.



*La fonction blackout agira aussi avec le fader <FADE TIME> une fois le blackout désactivé.*



*La fonction de fondu blackout est inopérante si le contrôleur est en mode Manual RGBW.*



*Une double-pression sur <BLACKOUT> éteint tous les projecteurs, sélectionnés ou non, à une vitesse déterminée par la valeur de <FADE TIME>.*

## RVBB1c manuel (mode Manual RGBW)

Ce contrôleur vous permet de choisir manuellement une combinaison de couleurs personnalisée en utilisant simplement les faders Red, Green, Blue et White. Toutefois, il faut d'abord presser <Manual RGBW>. Voir les instructions ci-dessous pour cette opération.

1. Sélectionnez un ou plusieurs projecteurs (<FIXTURES>).
2. Pressez <Manual RGBW> de façon à allumer la diode témoin correspondante.
3. Réglez les faders Red, Green, Blue et White sur les niveaux désirés.



*La vitesse de gradation du blackout n'agit pas en mode Manual RGBW. Quand on presse <BLACKOUT>, les projecteurs sélectionnés s'éteignent immédiatement.*



*La vitesse de fondu n'agit pas en mode Manual RGBW.*

# 5. ANNEXE

## Introduction au DMX

Une connexion DMX est composée de 512 canaux. Les canaux peuvent être affectés de diverses manières. Un appareil capable de recevoir des signaux DMX nécessite un ou plusieurs canaux séquentiels. L'utilisateur doit affecter une adresse de départ sur l'appareil pour indiquer le premier canal réservé sur le contrôleur. Il existe un grand nombre d'appareils contrôlables par DMX et ils n'ont pas tous besoin du même nombre de canaux. La sélection d'une adresse de départ doit être planifiée à l'avance. Les canaux ne doivent jamais se chevaucher. Dans le cas contraire, les appareils dont les adresses de départ sont mal paramétrées peuvent fonctionner de manière erratique. Vous pouvez néanmoins contrôler plusieurs appareils du même type en utilisant la même adresse de départ du moment que l'effet recherché soit un fonctionnement à l'unisson. En d'autres termes, les appareils seront esclaves les uns des autres et réagiront exactement de la même façon.

Les appareils DMX sont conçus pour recevoir des données via une connexion série en cascade. Une connexion en cascade est matérialisée par le connecteur de sortie de données d'un appareil relié au connecteur d'entrée de données de l'appareil suivant. L'ordre dans lequel les appareils sont connectés n'est pas important et n'a aucun effet sur la manière dont le contrôleur communique avec chaque appareil. Optez pour un ordre qui permette le câblage le plus simple et le plus direct. Reliez les appareils en utilisant des câbles à deux conducteurs blindés à paires torsadées avec des connecteurs mâle femelle XLR à trois broches. La connexion blindée est sur la broche 1, la broche 2 correspond aux données négatives (S-) et la broche 3 aux données positives (S+).

## Dépannage général

SYMPTÔME	CAUSE(S) PROBABLE(S)	ACTION(S) À ENVISAGER
Le disjoncteur/fusible saute constamment	<ul style="list-style-type: none"><li>· Charge de circuit excessive</li><li>· Court-circuit sur les câbles électriques.</li></ul>	<ul style="list-style-type: none"><li>· Vérifiez la charge totale appliquée sur le circuit électrique.</li><li>· Vérifiez la présence d'un court-circuit dans le câblage électrique (interne et/ou externe).</li></ul>
L'appareil ne s'allume pas.	<ul style="list-style-type: none"><li>· Pas d'alimentation</li><li>· Le cordon d'alimentation a du jeu</li></ul>	<ul style="list-style-type: none"><li>· Vérifiez le courant secteur.</li><li>· Vérifiez le cordon d'alimentation.</li></ul>
L'appareil ne répond pas aux commandes DMX.	<ul style="list-style-type: none"><li>· Mauvais adressage DMX</li><li>· Câbles DMX endommagés</li><li>· Mauvais paramétrage de la polarité sur le contrôleur</li><li>· Les câbles DMX ont du jeu</li><li>· Interface DMX défectueuse</li><li>· Carte de circuits imprimés principale défectueuse</li></ul>	<ul style="list-style-type: none"><li>· Vérifiez le panneau de commande et l'adressage de l'appareil.</li><li>· Vérifiez les câbles DMX</li><li>· Vérifiez le paramétrage de l'interrupteur de polarité sur le contrôleur</li><li>· Vérifiez la connexion des câbles</li><li>· Remplacez l'entrée DMX</li><li>· Remplacez la carte de circuits imprimés principale</li></ul>
Perte de signal	<ul style="list-style-type: none"><li>· Câbles non compatibles DMX</li><li>· Rebonds de signaux</li><li>· Câble long / niveau faible de signal</li><li>· Trop d'appareils</li><li>· Interférence en provenance des fils électriques CA.</li></ul>	<ul style="list-style-type: none"><li>· Utilisez uniquement des câbles compatibles DMX</li><li>· Installez un terminateur comme suggéré.</li><li>· Installez un amplificateur juste après l'appareil avec un signal fort.</li><li>· Installez un répartiteur DMX couplé de manière optique au delà du 32ème appareil.</li><li>· Gardez les câbles DMX à l'écart des câbles d'alimentation ou des lumières noires.</li></ul>



***Si vous avez encore un problème après avoir essayé les solutions ci-dessus, contactez le support technique de Chauvet.***

## Chaînage des appareils

Vous aurez besoin d'un chaînage de données en série pour réaliser des spectacles de lumières avec un ou plusieurs appareils utilisant un contrôleur DMX ou pour faire fonctionner un spectacle synchronisé avec au minimum deux appareils paramétrés en mode maître/esclave. Le nombre total de canaux nécessaires par tous les appareils sur une connexion de données série détermine le nombre d'appareils que la connexion de donnée peut supporter.



**Les appareils faisant partie d'une connexion de données série doivent être branchés en cascade en une seule ligne. Pour respecter le standard EIA-485, il ne doit pas y avoir plus de 32 appareils branchés sur une seule connexion de données. La connexion de plus de 32 appareils sur une seule connexion de données série sans l'utilisation d'un répartiteur DMX à isolation optique peut engendrer une détérioration du signal numérique DMX.**

**Maximum recommended serial data link distance: 500 m (1640 ft)  
Maximum recommended number of fixtures on a serial data link: 32**

## Câblage de données

Pour relier des appareils ensemble vous avez besoin de câbles de données. Vous pouvez acheter des câbles DMX certifiés par Chauvet directement auprès d'un revendeur/distributeur ou fabriquer votre propre câble. Si vous choisissez de fabriquer votre propre câble, veuillez bien utiliser des câbles de transmission de données pouvant transporter un signal de haute qualité et le moins possible sujets aux interférence électromagnétiques.

### Câble de données DMX

Utilisez un câble Belden© 9841 ou équivalent respectant les spécifications pour les usages prévus dans le cadre de la norme EIA RS-485. Les câbles microphone standards ne peuvent pas transmettre des données DMX de manière fiable sur de longues distances. Le câble doit avoir les caractéristiques suivantes :

Type :	blindé, paire torsadée à deux conducteurs
Capacité maximales entre les conducteurs :	30 pF/pi
Capacité maximum entre le conducteur et le blindage :	55 pF/pi
Résistance maximum :	20 ohms/1000 pi
Impédance nominale :	100 ~ 140 ohms

## Connecteurs des câbles

Les câbles doivent être dotés d'un connecteur XLR mâle d'un côté et d'un connecteur XLR femelle de l'autre côté.

### Configuration d'un connecteur

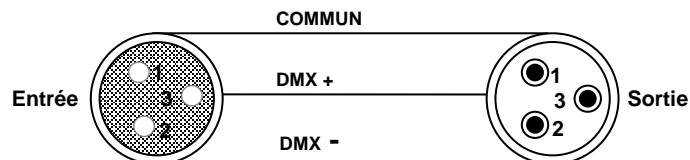

### Terminator

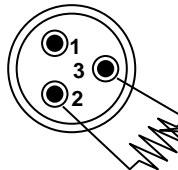

Pour éviter les problèmes de transmission de signal et les interférences, il est toujours recommandé de connecter un signal de terminaison DMX.

120 ohm ¼ W résistance entre la broche 2 (DMX -) et la broche 3 (DMX +) sur la sortie du dernier projecteur.



**Ne laissez pas le fil commun rentrer en contact avec la terre du châssis de l'appareil. La mise à la terre du fil commun peut causer une boucle à la terre, provoquant un fonctionnement erratique de votre appareil. Testez les câbles avec un ohmmètre pour vérifier la bonne polarité et pour vous assurer que les broches ne sont pas mises à la terre ou en court-circuit avec le blindage ou entre-elles.**

## Définition de l'adresse de départ

Ce mode DMX permet l'utilisation d'un contrôleur DMX universel. Chaque appareil nécessite le paramétrage d'une adresse de départ comprise entre 1 et 512. Un appareil qui nécessite un ou plusieurs canaux pour le contrôle commence à lire les données sur le canal indiqué par l'adresse de départ. Par exemple, un appareil qui utilise six canaux DMX et paramétré avec une adresse de départ sur le canal 100 va lire des données sur les canaux suivants : 100, 101, 102, 103, 104 et 105. Choisissez des adresses de départ afin que les canaux utilisés ne se chevauchent pas et notez l'adresse de départ sélectionnée pour une utilisation future.

Si c'est la première fois que vous utilisez un appareil doté du protocole de contrôle DMX, nous vous suggérons de passer à la section Annexes, et de lire DMX Primer sur [www.chauvetlighting.com](http://www.chauvetlighting.com). Elle contient des informations très utiles qui vous aideront à comprendre son utilisation.

### Tableau de conversion 3 broches vers 5 broches



*Si vous utilisez un contrôleur avec un connecteur de sortie DMX à 5 broches, vous devez utiliser un adaptateur 5 broches vers 3 broches. Le tableau ci-dessous indique les bonnes conversions de câble :*

TABLEAU DE CONVERSION 3 BROCHES VERS 5 BROCHES		
Conducteur	Femelle 3 broches (sortie)	Mâle 5 broches (entrée)
Terre/blindage	Broche 1	Broche 1
Signal de données (-)	Broche 2	Broche 2
Signal de données (+)	Broche 3	Broche 3
Non utilisé		Broche 4
Non utilisé		Broche 5

### Configuration d'une connexion de données série DMX

1. Connectez le connecteur à 3 broches (mâle) du câble DMX au connecteur à 3 broches (femelle) de sortie du contrôleur.
2. Connectez l'extrémité femelle à 3 broches du câble en provenance du contrôleur au connecteur d'entrée mâle à 3 broches de l'appareil suivant.
3. Continuez ensuite à relier la sortie à l'entrée comme décrit ci-dessus pour chaque appareil restant.

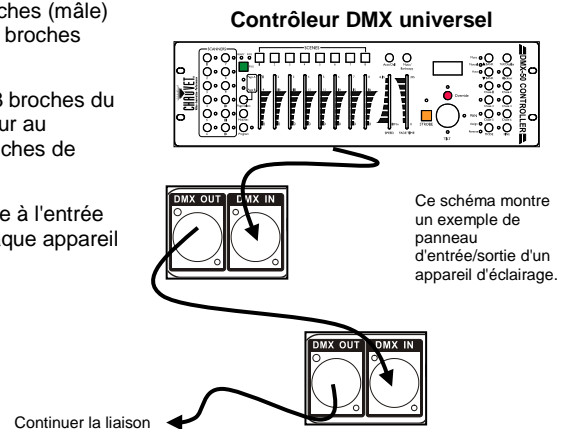

## Maintenance générale

Pour maintenir des performances optimales et minimiser l'usure, les appareils doivent être fréquemment nettoyés. L'usage et l'environnement sont des facteurs déterminants pour la fréquence de nettoyage. En règle générale, les appareils doivent être nettoyés au moins deux fois par mois. L'accumulation de poussière réduit la production de lumière et peut causer une surchauffe. Cela peut mener à une réduction de la durée de vie des lampes et à une usure mécanique accrue. Veillez à couper l'alimentation de l'appareil avant d'effectuer toute maintenance.

1. Débranchez l'appareil du réseau électrique.
2. Utilisez un aspirateur ou un compresseur à air et une brosse souple pour retirer la poussière accumulée sur les ouvertures externes.
3. Nettoyez les verres quand l'appareil est froid avec une solution douce de nettoyant pour vitre ou d'alcool isopropylique, un chiffon en coton doux non pelucheux ou pour lentille.
4. Appliquez la solution sur le chiffon/tissu et repoussez les saletés à l'extérieur de la lentille.
5. Astiquez délicatement les surfaces optiques pour les débarrasser de tout voile ou peluche.



*Essayez toujours soigneusement les pièces après les avoir nettoyées.*

## CARACTÉRISTIQUES TECHNIQUES

### POIDS & DIMENSIONS

Longueur .....	325 mm
Largeur .....	140 mm
Hauteur .....	52 mm
Poids .....	1,4 kg

### ALIMENTATION

Plage de fonctionnement .....	CC 12 V, 500 mA max.
Adaptateur (alimentation externe : CA 100~240 V, 50/60 Hz) .....	Fournie

### INTÉRIEUR/EXTÉRIEUR

Classification .....	Uniquement pour l'emploi en intérieur
----------------------	---------------------------------------

### THERMIQUES

Température ambiante maximale .....	40° C
-------------------------------------	-------

### COMMANDE ET PROGRAMMATION

Sortie de données .....	Prise XLR 3 broches femelle
Configuration des broches de données .....	Broche 1 (masse), broche 2 (-), broche 3 (+)
Protocole .....	DMX-512 USITT
Canaux de commande DMX .....	001~016

### INFORMATIONS DE COMMANDE

Obey™ 4 .....	OBEY4
---------------	-------

### INFORMATIONS DE GARANTIE

Garantie .....	Garantie limitée de 2 ans
----------------	---------------------------



# RENOIS

Pour assistance ou renvoi d'un produit:

- Si vous résidez aux États-Unis, contactez le siège mondial de Chauvet (voir [Nous Contacter](#)).
- Si vous vivez au Royaume-Uni ou en Irlande, contactez Chauvet Europe Ltd. (voir [Nous Contacter](#)).
- Si vous vivez au Mexique, contactez Chauvet Mexico (voir [Nous Contacter](#)).
- Si vous vivez au Benelux, contactez Chauvet Europe BVBA (voir [Nous Contacter](#)).
- Si vous résidez n'importe où ailleurs, NE contactez pas Chauvet. Veuillez plutôt contacter votre revendeur local. Rendez-vous sur [www.chauvetlighting.com](http://www.chauvetlighting.com) pour découvrir la liste des revendeurs en dehors des États-Unis, de l'Irlande, du Mexique ou du Benelux.



**Si vous résidez en dehors des États-Unis, du Royaume-Uni, de l'Irlande, du Mexique ou du Benelux, contactez votre revendeur et suivez ses instructions quant à la procédure à suivre pour renvoyer votre appareil. Consultez notre site Web pour en trouver les coordonnées.**

Téléphonez au centre d'assistance technique de Chauvet correspondant et demandez un numéro d'autorisation de retour (NAR) avant de nous réexpédier l'appareil. Pour l'obtenir, il vous sera demandé de fournir le numéro du modèle, le numéro de série ainsi qu'une brève description de l'objet du retour.

Envoyez la marchandise en port prépayé, dans son conditionnement d'origine, avec son emballage et ses accessoires d'origine. Chauvet ne délivrera pas d'étiquettes de renvoi.

Indiquez lisiblement le NAR sur une étiquette apposée sur le colis. Chauvet refusera la réception de tout appareil pour lequel aucun NAR n'a été demandé.

**Inscrivez le NAR sur une étiquette convenablement collée. N'écrivez PAS le NAR directement sur le colis.**



Avant de nous retourner le colis, inscrivez les informations suivantes, de manière lisible, sur une feuille de papier, que vous placerez à l'intérieur du colis :

- Votre nom
- Votre adresse
- Votre numéro de téléphone
- Le numéro NAR
- Une courte description du problème

Veillez à emballer l'appareil de manière adéquate. Vous serez tenu responsable de tout dommage survenant lors de l'expédition de retour dû à un emballage inadéquat. Nous vous recommandons d'utiliser un emballage double ou celui de FedEx.



**Chauvet se réserve le droit, à sa convenance, de réparer ou remplacer tout appareil qui lui est retourné.**

## NOUS CONTACTER SIÈGE SOCIAL MONDIAL - Chauvet

### Informations Générales

Adresse : 5200 NW 108<sup>th</sup> Avenue  
Sunrise, FL 33351  
Téléphone : (954) 577-4455  
Télécopie : (954) 929-5560  
N° vert : (800) 762-1084

### Support Technique

Téléphone : (954) 577-4455 (appuyer sur 4)  
Télécopie : (954) 756-8015  
E-mail : [tech@chauvetlighting.com](mailto:tech@chauvetlighting.com)

Site Web [www.chauvetlighting.com](http://www.chauvetlighting.com)

## ROYAUME-UNI ET L'IRLANDE - Chauvet Europe Ltd.

### Informations Générales

Adresse: Unit 1C  
Brookhill Road Industrial Estate  
Pinxton, Nottingham, UK  
NG16 6NT  
Téléphone: +44 (0)1773 511115  
Télécopie: +44 (0)1773 511110

### Support Technique

E-mail: [uktech@chauvetlighting.com](mailto:uktech@chauvetlighting.com)

Site Web [www.chauvetlighting.co.uk](http://www.chauvetlighting.co.uk)

## MEXIQUE - Chauvet Mexico

### Informations Générales

Adresse: Av. Santa Ana 30  
Parque Industrial Lerma  
Lerma, Mexico C.P. 52000  
Téléphone: +52 (728) 285-5000

### Support Technique

E-mail: [servicio@chauvet.com.mx](mailto:servicio@chauvet.com.mx)

Site Web [www.chauvet.com.mx](http://www.chauvet.com.mx)

## CHAUVET EUROPE - Chauvet Europe BVBA

### General Information

Address: Stokstraat 18  
9770 Kruishoutem  
Belgium  
Voice: +32 9 388 93 97

### Support Technique

Email: [Eutech@chauvetlighting.eu](mailto:Eutech@chauvetlighting.eu)

Site Web [www.chauvetlighting.eu](http://www.chauvetlighting.eu)

En dehors des États-Unis, du Royaume-Uni, de l'Irlande, Mexique, ou du Benelux contactez votre revendeur. Suivez leurs instructions pour accéder à l'assistance ou pour renvoyer un produit. Consultez notre site web pour les coordonnées.

# 1. ERSTE SCHRITTE

## Packungsinhalt

- Obey™ 4
- Netzgerät
- Garantiekarte
- Bedienungsanleitung

## Anweisungen für das Auspacken

Packen Sie unmittelbar nach Erhalt das Gerät aus und überprüfen Sie, ob Sie alle Teile unbeschädigt erhalten haben. Wenn die Box oder die in der Verpackung befindlichen Teile beschädigt sind oder Mängel durch nicht einwandfreie Behandlung beim Versand aufweisen, sichern Sie alle Verpackungsteile und machen dies umgehend beim Transportunternehmen geltend. Bewahren Sie die Verpackung und alle Verpackungsmaterialien auf. Falls ein Gerät an das Werk zurückgesandt werden muss, so ist es wichtig, dabei die Originalverpackung zu verwenden.



## Konventionen des Handbuchs

Bedienungsanleitungen von Chauvet verwenden folgende Konventionen zur Unterscheidung bestimmter Arten von Informationen regulären Textes.

KONVENTION	BEDEUTUNG
[10]	Ein zu konfigurierender DIP-Schalter
<Menu>	Eine zu betätigende Taste auf dem Bedienfeld des Geräts
1~512	Eine Bandbreite an Werten
50/60	Ein Wertesatz, aus dem nur ein Wert ausgewählt werden kann
<i>Einstellungen</i>	Eine zu ändernde Menüoption (z. B. Anzeigen des Betriebsmodus/aktuellen Status)
<i>MENU &gt; Einstellungen</i>	Eine Sequenz von Menüoptionen, die befolgt werden muss
ON	Ein Wert, der eingegeben oder ausgewählt werden muss

## Symbole

Diese Bedienungsanleitung verwendet folgende Symbole für Informationen, die eine besondere Beachtung durch den Bediener erfordern.

SYMBOLE	BEDEUTUNG
	In diesem Abschnitt sind kritische Informationen zur Installation, Konfiguration oder dem Betrieb enthalten. Bei Nichtbeachtung dieser Informationen kann es zu Fehlfunktionen des Geräts, Ausfällen, Geräte- oder Personenschäden kommen.
	In diesem Abschnitt sind wichtige Informationen zur Installation oder Konfiguration enthalten. Bei Nichtbeachtung kann es zu Fehlfunktionen des Geräts kommen.
	Dieser Abschnitt weist auf nützliche, jedoch nicht-kritische Informationen hin.



# Sicherheitsanweisungen



Bitte lesen Sie diese Anweisungen sorgfältig durch. Sie enthalten wichtige Informationen über die Montage, Verwendung und Wartung dieses

- Bitte heben Sie diese Bedienungsanleitung zur späteren Einsicht auf. Stellen Sie sicher, dass Sie bei einem Weiterverkauf dieses Geräts dieses Dokument mit den Anweisungen beilegen.
- Vergewissern Sie sich immer, dass die Spannung der Schukosteckdose, an die Sie das Produkt anschließen, nicht höher als die Spannung ist, wie sie auf dem Typenschild oder dem rückwärtigen Bedienfeld des Geräts angegeben ist.
- Dieses Gerät darf nur im Innenbereich verwendet werden. Um das Risiko von Bränden oder elektrischen Schlägen zu vermeiden, dürfen Sie das Gerät nicht Regen oder Feuchtigkeit aussetzen.
- Stellen Sie sicher, dass das Gerät mit einem Sicherheitsabstand zu entzündlichen Materialien betrieben wird.
- Installieren Sie das Produkt an einem Ort mit ausreichender Belüftung und mit einem Abstand von mindestens 50 cm zu den angrenzenden Flächen. Stellen Sie sicher, dass die Lüftungsöffnungen im Gehäuse des Produkt nicht verschlossen sind.
- Trennen Sie das Produkt immer vom Stromquelle vor der Wartungsarbeiten
- Die maximal zulässige Umgebungstemperatur beträgt 40 °C. Nehmen Sie das Gerät nicht bei höheren Temperaturen in Betrieb.
- Bei ernsthaften Betriebsproblemen stoppen Sie umgehend die Verwendung des Geräts. Versuchen Sie nie selbst, dieses Produkt zu reparieren. Reparaturen müssen von entsprechend geschultem Fachpersonal durchgeführt werden, da sonst Schäden oder Fehlfunktionen auftreten können. Wenden Sie sich an den nächsten autorisierten Technischen Support.
- Schließen Sie dieses Gerät niemals an einen Dimmer an oder Rheostat.
- Stellen Sie sicher, dass das Netzkabel nicht gequetscht oder beschädigt ist.
- Ziehen Sie beim Trennen des Produkts von der Stromversorgung nie am Kabel.
- Tragen Sie das Produkt niemals am Netzkabel
- Um unnötigen Verschleiß zu vermeiden und die Lebensdauer des Produkt zu verlängern, trennen Sie während längerer Perioden des Nichtgebrauchs das Produkt vom Stromnetz – entweder per Trennschalter oder durch Herausziehen des Steckers aus der Steckdose.

# 2. EINLEITUNG

## Eigenschaften

- Kompakter DMX-512-Controller für LED-Geräte (bis zu 4 Kanäle)
  - Kanal 1: rot
  - Kanal 2: grün
  - Kanal 3: blau
  - Kanal 4: weiß (oder bernsteinfarben)
- Steuert bis zu 4 separate Geräte
- Jedes Gerät kann gleichzeitig in verschiedenen Wiedergabe-Modi betrieben werden
- Wiedergabe-Optionen sind Auto-, Musiksteuerungs- und Manueller RGBW-Modus
- Wiedergabe-Modi:
  - Voreinstellung: 9 vorinstallierte Farben
  - Chases: lösen automatische Programme manuell aus
  - Farb-Makro: scrollt manuell durch das Farbspektrum
  - RGB-Fade: scrollt automatisch durch das Farbspektrum
  - RGB-Fade-Delay: scrollt automatisch mit einer kleinen Verzögerung bei jedem Gerät durch das Farbspektrum
  - Auto-Modus: wählt verschiedene Farben für jedes Gerät nach dem Zufallsprinzip aus
- Variable Fade-Zeiten für alle Wiedergabe-Modi
- Variabler Stroboskop-Effekt "im Vorbeigehen" (2 Hz – 33 Hz)
- Anpassbarer Verdunkelungs-Effekt, mit dem die Geräte ein- und ausgeblendet werden können
- Einstellbare Musikempfindlichkeit

## Produktübersicht

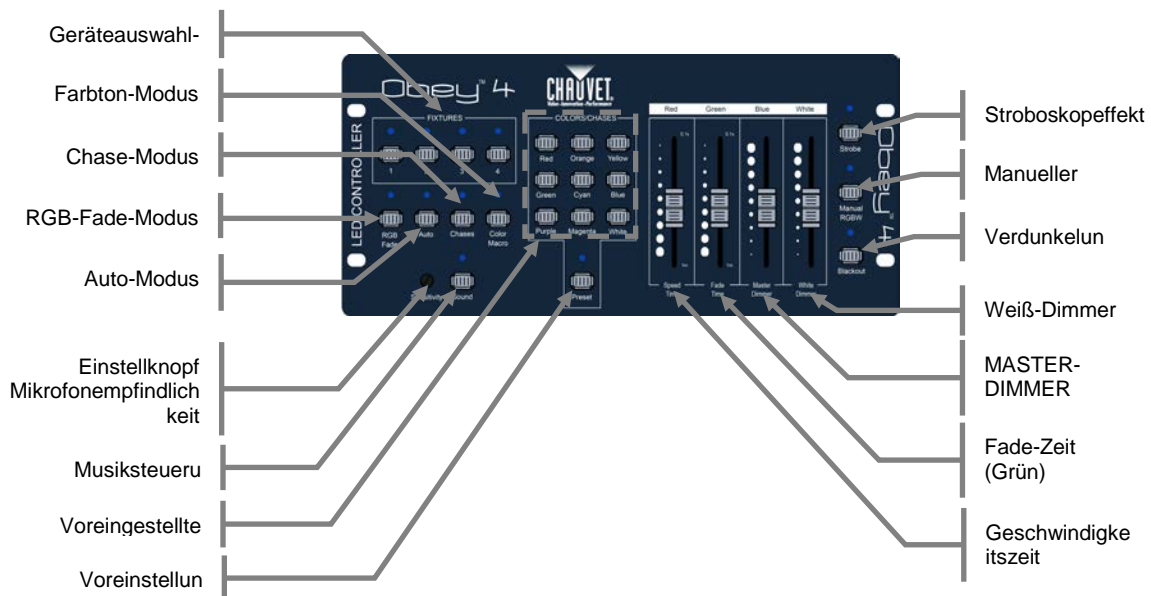

### Bedienfeld Rückseite

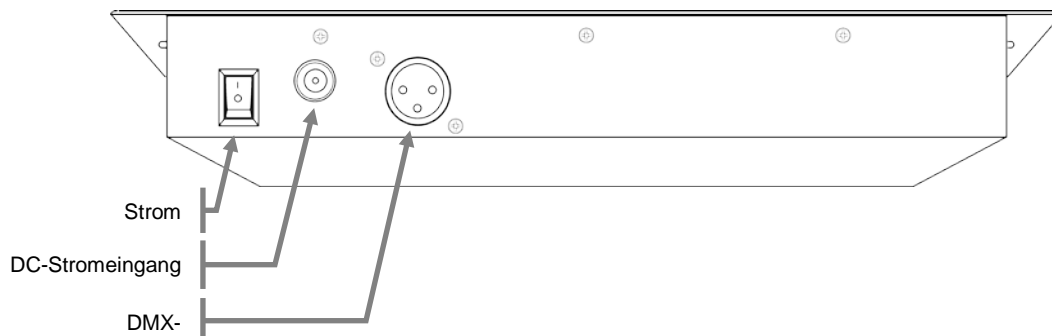

# 3. EINRICHTEN DES GERÄTS

## Netzanschluss

Die Stromversorgung des Geräts beträgt 12 VDC, 500 mA. Bevor Sie den Strom einschalten, vergewissern Sie sich, dass die Netzspannung der korrekten Spannung entspricht.

Um die erforderlichen Kennzahlen des Netzanschlusses für ein bestimmtes Gerät zu ermitteln, verwenden Sie den aktuellen Wert, der sich auf dem Hinweisschild auf der Rückseite des Geräts befindet oder entnehmen diese der Tabelle der Produktspezifikationen. Die aufgeführte Strombelastbarkeit eines Geräts entspricht dem durchschnittlichen Stromverbrauch des Geräts unter normalen Bedingungen.



- **Schließen Sie dieses Gerät immer an einen Schaltstromkreis an. Schließen Sie dieses Gerät niemals an einen Regelwiderstand oder Dimmer an, auch nicht, wenn der Regelwiderstand oder Dimmer nur als 0- bis 100%-Schalter dient.**
- **Um unnötigen Verschleiß zu vermeiden und die Lebensdauer des Geräts zu verlängern, trennen Sie während längerer Perioden des Nichtgebrauchs das Gerät vom Stromnetz – entweder per Trennschalter oder durch Herausziehen des Steckers aus der Steckdose.**
- **Stellen Sie sicher, dass das Gerät an einen Stromkreis mit entsprechender Erdung angeschlossen ist.**

## Montage Montagerichtung

Der Obey™ 4 kann in jeder sicheren Position befestigt werden.

## Installation

Siehe die Zeichnung unten; sie zeigt die Rückseite des Controllers an. Hier finden Sie die einzelnen Abmessungen für die Befestigung. Damit können Sie die Montagebohrungen herstellen.

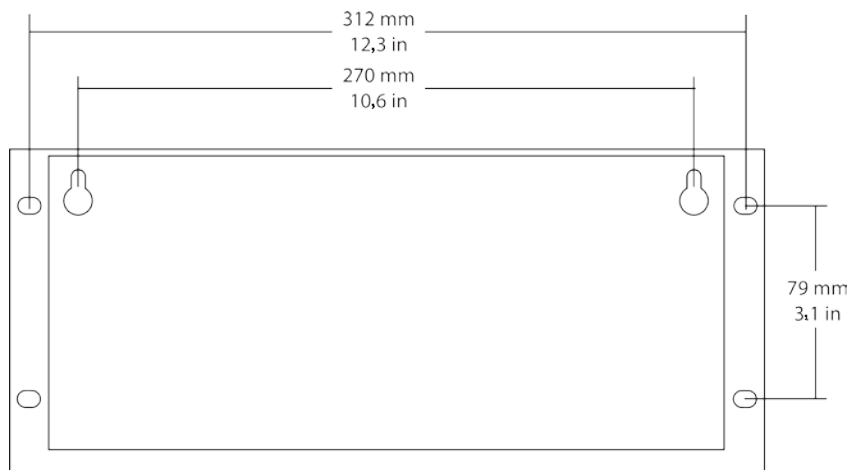

## Adressierung des Geräts

Der Obey™ 4 kann bis zu 4 separate Geräte ansteuern. Jedes Gerät muss auf die zuvor bestimmten DMX-Adressen eingestellt werden. Die DMX-Startadresse für jedes der vier <FIXTURES> finden Sie in nachstehender Tabelle.

- Gerät 1: 1 - DIP-Schalterzuweisung [1]
- Gerät 2: 5 - DIP-Schalterzuweisung [1, 3]
- Gerät 3: 9 - DIP-Schalterzuweisung [1, 4]
- Gerät 4: 13 - DIP-Schalterzuweisung [1, 3, 4]

# 4. BETRIEBSANWEISUNGEN



**Bitte beachten:** Die Fader für Weiß/Bernsteinfarben funktionieren unabhängig vom aktuellen Betriebsmodus. Nur die Verdunkelung wirkt sich auf diesen Kanal aus.

## Betrieb mit Voreinstellungen

Dieser Controller verfügt über voreingestellte Farben. Es kann aus neun voreingestellten Farben ausgewählt werden, auf die über die neun Voreinstellungs-Tasten zugegriffen werden kann. Die Anweisungen unten veranschaulichen diesen Vorgang.

1. Wählen Sie ein oder mehrere <FIXTURES> aus.
2. Drücken Sie auf <PRESET>, bis die entsprechende LED-Kontrollleuchte aufleuchtet.
3. Stellen Sie <FADE TIME> auf den gewünschten Pegel ein, dass Sie die Fade-Zeit einstellen können.
4. Stellen Sie <MASTER DIMMER> auf den gewünschten Pegel ein, dass Sie die Intensität einstellen können.
5. <WHITE DIMMER> kann angepasst werden; dieser Modus wirkt sich jedoch nicht darauf aus.
6. Wählen Sie eine der neun <PRESET COLOR>-Tasten.



**Vergewissern Sie sich, dass die Funktionen "Strobe" oder "Blackout" nicht die Steuerungsbefehle überschreiben.**



**Im Voreinstellungs-Modus funktioniert die Musiksteuerung nicht.**

## Betrieb mit RGB-Fade

Dieser Controller verfügt über ein Programm zum Ausblenden voreingestellter Farben; damit werden alle Programme synchron zwischen den Farben ausgeblendet. Die Anweisungen unten veranschaulichen diesen Vorgang.

1. Wählen Sie ein oder mehrere <FIXTURES> aus.
2. Drücken Sie auf <RGB FADE>, bis die entsprechende LED-Kontrollleuchte aufleuchtet.
3. Stellen Sie <SPEED TIME> auf den gewünschten Pegel ein, dass Sie die Geschwindigkeitszeit einstellen können.
4. Stellen Sie <FADE TIME> auf den gewünschten Pegel ein, dass Sie die Fade-Zeit einstellen können.
5. Stellen Sie <MASTER DIMMER> auf den gewünschten Pegel ein, dass Sie die Intensität einstellen können.
6. <WHITE DIMMER> kann angepasst werden; dieser Modus wirkt sich jedoch nicht darauf aus.



**Vergewissern Sie sich, dass die Funktionen "Strobe" und "Blackout" nicht die Steuerungsbefehle überschreiben.**



**Im RGB-Fade-Modus funktioniert die Musiksteuerung.**

## Automatischer Betrieb

Dieser Controller verfügt über vorinstallierte automatische Programme, mit dem die Farben jedes Geräts nach dem Zufallsprinzip und unabhängig von anderen Geräten geändert werden. Die Anweisungen unten veranschaulichen diesen Vorgang.

1. Wählen Sie ein oder mehrere <FIXTURES> aus.
2. Drücken Sie auf <AUTO>, bis die entsprechende LED-Kontrollleuchte aufleuchtet.
3. Stellen Sie <SPEED TIME> auf den gewünschten Pegel ein, dass Sie die Geschwindigkeitszeit einstellen können.
4. Stellen Sie <FADE TIME> auf den gewünschten Pegel ein, dass Sie die Fade-Zeit einstellen können.
5. Stellen Sie <MASTER DIMMER> auf den gewünschten Pegel ein, dass Sie die Intensität einstellen können.
6. <WHITE DIMMER> kann angepasst werden; dieser Modus wirkt sich jedoch nicht darauf aus.



**Vergewissern Sie sich, dass die Funktionen "Strobe" und "Blackout" nicht die Steuerungsbefehle überschreiben.**



**In diesem Modus sind die Farben der Geräte nicht identisch. Jedes Gerät wählt die Farben nach dem Zufallsprinzip aus.**



**Im Auto-Modus funktioniert die Musiksteuerung.**

## Betrieb mit Chases

Dieser Controller verfügt über voreingestellte Farb-Chases. Sie können aus mehreren Farbkombinationen auswählen. Die Anweisungen unten veranschaulichen diesen Vorgang.

1. Wählen Sie ein oder mehrere **<FIXTURES>** aus.
2. Drücken Sie auf **<CHASES>**, bis die entsprechende LED-Kontrollleuchte aufleuchtet.
3. Wählen Sie mit **<PRESET COLORS>** ein Chase aus. *In nachstehender Tabelle finden Sie eine Beschreibung der die Chases auslösenden Tasten.*
4. Stellen Sie **<SPEED TIME>** auf den gewünschten Pegel ein, dass Sie die Geschwindigkeitszeit einstellen können.
5. Stellen Sie **<FADE TIME>** auf den gewünschten Pegel ein, dass Sie die Fade-Zeit einstellen können.
6. Stellen Sie **<MASTER DIMMER>** auf den gewünschten Pegel ein, dass Sie die Intensität einstellen können.
7. **<WHITE DIMMER>** kann angepasst werden; dieser Modus wirkt sich jedoch nicht darauf aus.

### Chase-Auswahl

Wählen Sie mit den folgenden **<PRESET COLORS>**-Tasten das entsprechende Chase aus.

<u>Rot:</u>	Rot/Grün
<u>Orange:</u>	Grün/Blau
<u>Gelb:</u>	Rot/Blau
<u>Grün:</u>	Rot/Kobaltblau
<u>Kobaltblau:</u>	Grün/Magentarot
<u>Blau:</u>	Gelb/Blau
<u>Lila:</u>	Weiß/Verdunkelung
<u>Magentarot:</u>	Farbzyklus
<u>Weiß:</u>	Gelb/Magentarot



**Vergewissern Sie sich, dass die Funktionen "Strobe" und "Blackout" nicht die Steuerungsbefehle überschreiben.**



**Im Chase-Modus funktioniert die Musiksteuerung.**

## Betrieb mit RGB-Offset

Dieser Controller verfügt über ein RGB-Offset-Programm, das zwischen den Geräten nacheinander "nachläuft": 1-4, fortdauernd. Die Anweisungen unten veranschaulichen diesen Vorgang.

1. Drücken Sie gleichzeitig auf **<RGB FADE>** & **<AUTO>**.
2. Stellen Sie **<SPEED TIME>** auf den gewünschten Pegel ein, dass Sie die Geschwindigkeitszeit einstellen können.
3. Stellen Sie **<FADE TIME>** auf den gewünschten Pegel ein, dass Sie die Fade-Zeit einstellen können.
4. Stellen Sie **<MASTER DIMMER>** auf den gewünschten Pegel ein, dass Sie die Intensität einstellen können.
5. **<WHITE DIMMER>** kann angepasst werden; dieser Modus wirkt sich jedoch nicht darauf aus.



**Im RGB-Offset-Modus funktioniert die Musiksteuerung.**



**Vergewissern Sie sich, dass die Funktionen "Strobe" und "Blackout" nicht die Steuerungsbefehle überschreiben.**

## Betrieb mit Farbmakros

Dieser Controller verfügt über voreingestellte Farbmakros, von denen einige unterschiedliche Intensitäten besitzen. Die Anweisungen unten veranschaulichen diesen Vorgang.

1. Wählen Sie ein oder mehrere **<FIXTURES>** aus.
2. Drücken Sie auf **<COLOR MACRO>**, bis die entsprechende LED-Kontrollleuchte aufleuchtet.
3. Bewegen Sie den **<SPEED TIME>**-Fader, um die Farbe auszuwählen.
4. Stellen Sie **<FADE TIME>** auf den gewünschten Pegel ein, dass Sie die Fade-Zeit einstellen können.
5. Stellen Sie **<MASTER DIMMER>** auf den gewünschten Pegel ein, dass Sie die Intensität einstellen können.
6. Stellen Sie **<WHITE DIMMER>** auf den gewünschten Pegel ein, sodass Sie die Intensität der Farbe Weiß einstellen können.



*Dieser Modus übernimmt die gleiche Farbe für alle Geräte.*



*Im Farbmakro-Modus funktioniert die Musiksteuerung NICHT.*

## Überschreibung der Musiksteuerung

Die Modi dieses Controllers, die über mehrere Schritte verfügen, werden normalerweise mit dem **<SPEED TIME>**-Fader ausgelöst. Sie können jedoch auch über das eingebaute Mikrofon ausgelöst werden.

Die Überschreibung der Musiksteuerung funktioniert **NUR** in einem der folgenden Modi:

- **RGB-Fade**
- **AUTO-Modus**
- **CHASES**

Die folgenden Schritte veranschaulichen diesen Vorgang.

1. Drücken Sie auf **<SOUND>**, bis die LED-Kontrollleuchte aufleuchtet.
2. Stellen Sie die Musikempfindlichkeit durch Drehen des **<MICROPHONE SENSITIVITY ADJUSTMENT KNOB>** (Einstellknopf Mikrofonempfindlichkeit) ein.

## Weiß (oder Bernsteinfarben)

Der **<WHITE DIMMER>**-Fader dieses Controllers funktioniert vollständig unabhängig vom aktiven Betriebsmodus.

Die einzigen Funktionen, die sich auf die Farbe Weiß (oder Bernsteinfarben) auswirken, sind **<BLACKOUT>** und **<STROBE>**.

## Stroboskop-Übersteuerung

Eine der Funktionen des <SPEED TIME>-Faders ist die Strobe-Überschreibungs-Funktion. Dies funktioniert in allen Betriebsmodi.

Die Anweisungen unten veranschaulichen diesen Vorgang.

1. Wählen Sie ein oder mehrere <FIXTURES> aus.
2. **Siehe den Hinweis unten zum RGBW-Betrieb.**
3. Drücken Sie auf <STROBE>, bis die entsprechende LED-Kontrollleuchte aufleuchtet.
4. Passen Sie den <SPEED TIME>-Fader an den gewünschten Pegel an.
5. Drücken Sie, um zum gewünschten Modus zurückzukehren, auf <STROBE>, bis die entsprechende LED-Kontrollleuchte aus ist.



**Um diese Funktion für ein einzelnes Produkt zu deaktivieren, muss <STROBE> aktiviert werden und <FADE TIME> muss auf 0,1M (Stellung ganz unten) stehen. Aktivieren Sie anschließend <STROBE> (die LED-Kontrollleuchte geht aus).**



**Die Strobe-Überschreibung wirkt sich nur auf ausgewählte Produkte aus.**



**Um den Stroboskopeffekt für alle Produkte zu deaktivieren, können Sie jederzeit zweimal auf <STROBE> drücken.**



**Wenn sich das Gerät im RGBW-Betrieb befindet, müssen die Fader/Schieberegler über 0 % eingestellt werden, damit der Stroboskopeffekt funktionieren kann.**

## Verdunkelung

Dieser Controller verfügt über eine eigene Blackout-Taste (Verdunkelung). Diese Taste funktioniert zusammen mit dem Schieberegler <FADE TIME>. Die Anweisungen unten veranschaulichen diesen Vorgang.

1. Wählen Sie ein oder mehrere <FIXTURES> aus.
2. Stellen Sie den Schieberegler <FADE TIME> auf den gewünschten Wert, um zu bestimmen, wie schnell die Leuchte ausblendet.
3. Drücken Sie auf <BLACKOUT>, bis die entsprechende LED-Kontrollleuchte aufleuchtet.



**Die Verdunkelungsfunktion funktioniert auch dann mit dem Schieberegler <FADE TIME>, wenn die Verdunkelung deaktiviert ist.**



**Die Ausblend-Verdunkelungsfunktion funktioniert nicht, wenn sich der Controller im manuellen RGBW-Modus befindet.**



**Drücken Sie zweimal auf <BLACKOUT>, um alle Geräte sofort zu verdunkeln, unabhängig von der Auswahl und entsprechend dem <FADE TIME>-Wert.**

## Manueller RGBW-Modus

Dieser Controller kann mit den Fadern für die Farben Rot, Grün, Blau und Weiß manuell eine individuelle Farbkombination bestimmen. Zunächst muss jedoch auf <MANUAL RGBW> gedrückt werden. Die Anweisungen unten veranschaulichen diesen Vorgang.

1. Wählen Sie ein oder mehrere <FIXTURES> aus.
2. Drücken Sie auf <MANUAL RGBW>, bis die entsprechende LED-Kontrollleuchte aufleuchtet.
3. Stellen Sie den Schieberegler für die Farben Rot, Grün, Blau und Weiß auf die gewünschten Pegel ein.



**"Blackout Dimming Speed" funktioniert nicht im manuellen RGBW-Modus. Wenn <BLACKOUT> gedrückt wird, gehen die ausgewählten Leuchten sofort aus.**



**"Speed/Fade Time" funktioniert nicht im manuellen RGBW-Modus.**

# 5. ANHANG

## DMX - Eine Einführung

Bei einer DMX-Verbindung gibt es insgesamt 512 Kanäle. Kanäle können auf jede erdenkliche Art zugewiesen werden. Ein Gerät, das DMX-Signale empfangen kann, benötigt eine Reihe fortlaufender Kanäle. Der Benutzer muss am Gerät, auf dem angezeigt ist, dass der erste Kanal im Controller reserviert ist, eine Startadresse zuweisen. Es gibt eine Vielzahl unterschiedlicher Typen von DMX-fähigen Geräten, und die Gesamtanzahl der erforderlichen Kanäle kann je nach Gerät variieren. Die Auswahl einer Startadresse sollte im Voraus geplant werden. Kanäle dürfen nie überlappen. Sollte dies der Fall sein, kann es zu einem unregelmäßigen Betrieb der Geräte kommen, deren Startadresse falsch eingestellt wurde. Sie können jedoch mehrere Geräte des gleichen Typs mit der gleichen Startadresse steuern, solange das beabsichtigte Ergebnis eine einheitliche Bewegung ist. Anders ausgedrückt: Die Geräte werden als Slaves zusammengeschlossen und reagieren genau gleich.

DMX-Geräte können Daten über eine Serienschaltung empfangen. Bei einer Serienschaltung wird der Datenausgang (DATA OUT) eines Geräts an den Dateneingang (DATA IN) des nächsten Geräts angeschlossen. Die Reihenfolge der Anschlüsse der Geräte ist ohne Bedeutung und hat keine Auswirkungen auf die Art und Weise, wie der Controller mit den einzelnen Geräten kommuniziert. Verwenden Sie eine Reihenfolge, die eine möglichst einfache und direkte Verkabelung erlaubt. Verbinden Sie die Geräte mit einem abgeschirmten Kabel mit zwei verdrehten Aderpaaren und einem 3-poligen XLR-Stecker an die Buchsen an. Die abgeschirmte Verbindung ist Stift 1 (bzw. Pol 1), während Stift 2 das negative Signal (S-) und Stift 3 ist das positive Signal (S+) der Daten ist.

## Allgemeine Fehlerbehebung

ANZEIGEN	MÖGLICHE URSACHE	MÖGLICHE ABHILFE
Trennschalter/Sicherung löst aus bzw. brennt immer durch	<ul style="list-style-type: none"> <li>Überlast</li> <li>Kurzschluss in den stromführenden Kabeln</li> </ul>	<ul style="list-style-type: none"> <li>Prüfen Sie die Gesamtbelastung des elektrischen Stromkreises.</li> <li>Prüfen Sie auf Kurzschluss in den elektrischen Leitungen (intern und/oder extern).</li> </ul>
Das Gerät schaltet nicht ein	<ul style="list-style-type: none"> <li>Kein Strom.</li> <li>Stromkabel locker</li> </ul>	<ul style="list-style-type: none"> <li>Überprüfen Sie, ob an den Eingängen Strom anliegt.</li> <li>Überprüfen Sie das Stromkabel.</li> </ul>
Das Gerät reagiert nicht auf DMX	<ul style="list-style-type: none"> <li>Falsche DMX-Adressierung</li> <li>Beschädigte DMX-Kabel</li> <li>Falsche Polaritätseinstellungen am Controller</li> <li>Lockere DMX-Kabel</li> <li>Fehlerhafte DMX-Schnittstelle</li> <li>Fehlerhafte Hauptplatine</li> </ul>	<ul style="list-style-type: none"> <li>Überprüfen Sie das Bedienfeld und die Adressierung des Geräts.</li> <li>Überprüfen Sie die DMX-Kabel.</li> <li>Überprüfen Sie die Polaritätseinstellungen am Controller.</li> <li>Überprüfen Sie die Kabelverbindungen.</li> <li>Tauschen Sie den DMX-Eingang aus.</li> <li>Tauschen Sie die Hauptplatine aus.</li> </ul>
Signalverlust	<ul style="list-style-type: none"> <li>Keine DMX-Kabel</li> <li>Springende Signale</li> <li>Langes Kabel/Signal mit niedrigem Pegel</li> <li>Zu viele Geräte</li> <li>Interferenz von den Wechselstromdrähten</li> </ul>	<ul style="list-style-type: none"> <li>Verwenden Sie ausschließlich DMX-kompatible Kabel.</li> <li>Installieren Sie wie vorgeschlagen Leitungsabschlüsse.</li> <li>Installieren Sie unmittelbar nach dem Gerät mit einem starken Signal einen Verstärker.</li> <li>Installieren Sie einen optisch gekoppelten DMX-Splitter nach Gerät Nr. 32.</li> <li>Halten Sie die DMX-Kabel getrennt von den Stromkabeln oder den Schwarzlichtern.</li> </ul>



**Sollten nach Durchführung dieser Abhilfemaßnahmen immer noch Probleme auftreten, wenden Sie sich an den Technischen Support von Chauvet**



## Geräteverknüpfung

Für Lichtshows mit einem oder mehreren Geräten per DMX-Controller oder zum Synchronisieren von Shows an einem oder mehreren Geräten im Master/Slave-Modus benötigen Sie eine serielle Datenverbindung. Die Gesamtanzahl der für alle Geräte in einer seriellen Datenverbindung erforderlichen Kanäle legt die Anzahl der Geräte fest, die die Datenverbindung unterstützen kann. **Geräte mit einer seriellen Datenverbindung müssen in Serie geschaltet werden. Um der Norm EIA-485 zu entsprechen, sollten nicht mehr als 32 Geräte mit einer Datenverbindung verbunden sein. Bei einer Verbindung von mehr als 32 Geräten mit einer seriellen Datenverbindung ohne Verwendung eines optisch isolierten DMX-Splitters kann es zu einer Verschlechterung des digitalen DMX-Signals kommen.**



*Empfohlene maximale Distanz bei einer seriellen Datenverbindung: 500 m (1640 ft)  
Empfohlene maximale Anzahl der Geräte an einer seriellen Datenverbindung: 32*

## Verkabelung mit Datenkabeln

Um die Geräte miteinander zu verkabeln, benötigen Sie Datenkabel. Sie können die von Chauvet zertifizierten DMX-Datenkabel direkt bei Ihrem Händler/Distributor erwerben oder ein eigenes Kabel einrichten. Wenn Sie ein eigenes Datenkabel einrichten möchten, müssen Sie für die Datenübertragung geeignete Kabel verwenden, die Signale mit einer hohen Qualität übertragen können und nicht anfällig ggü. elektromagnetischen Interferenzen sind.

### DMX-Datenkabel

Verwenden Sie ein Belden© 9841, oder ein vergleichbares Kabel, das mit den Spezifikationen für EIA RS-485-Anwendungen konform ist. Standardmäßige Mikrofonkabel können keine DMX-Daten verlässlich über weite Entfernungen übertragen. Das Kabel muss über folgende Eigenschaften verfügen:

Typ:	abgeschirmt, mit zwei verdrehten Aderpaaren
Maximaler kapazitiver Widerstand zwischen den Leitern:	30 pF/Fuß
Maximaler kapazitiver Widerstand zwischen Leiter und Abschirmung:	55 pF/Fuß
Maximaler Widerstand:	20 Ohm/1000 Fuß
Nominale Impedanz:	100 bis 140 Ohm

## Kabelanschlüsse

Jedes Datenkabel muss an einem Ende einen XLR-Stecker und am anderen Ende eine XLR-Buchse besitzen.

### Konfiguration des DMX-Anschlusses

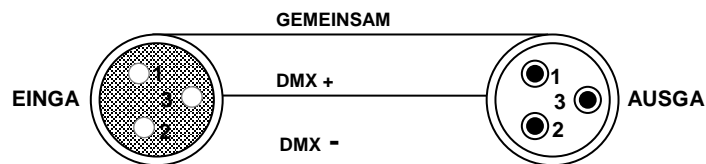

### Leitungsabschluss

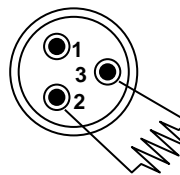

Um Signalübertragungsprobleme und -störungen zu vermeiden, empfiehlt es sich immer, einen DMX-Signalabschluss anzuschließen.

**120 Ohm, ¼-W-Widerstand zwischen Stift 1 (DMX -) und Stift 3 (DMX +) am Ausganga des letzten**



**Vermeiden Sie jeglichen Kontakt zwischen der Masse und der Gehäuseerdung der Geräte. Eine Erdung der Masse kann eine Brummschleife erzeugen und zu einem unregelmäßigen Betrieb Ihres Geräts führen. Prüfen Sie alle Kabel mit einem Widerstandsmesser, um ihre korrekte Polarität zu kontrollieren und sicherzustellen, dass zwischen den Stiften oder den Stiften und der Masse kein Kurzschluss besteht.**

## Einrichten der Startadresse

Dieser DMX-Modus erlaubt die Verwendung eines universellen DMX-Controllers. Jedes Gerät erfordert eine Startadresse von 1–512. Ein Gerät, das einen oder mehrere Kanäle zur Steuerung benötigt, beginnt, die Daten beim Kanal zu lesen, der durch die Startadresse benannt wird. Ein Gerät, das zum Beispiel sechs DMX-Kanäle nutzt und so adressiert wurde, dass es beim DMX-Kanal 100 startet, liest Daten aus folgenden Kanälen: 100, 101, 102, 103, 104 und 105. Wählen Sie die Startadresse so, dass sich die Kanäle nicht überschneiden, und beachten Sie, dass die für eine künftige Verwendung ausgewählte Startadresse.

Wenn dies das erste Mal ist, dass Sie ein mit einem DMX-Steuerungsprotokoll Gerät adressieren, empfehlen wir, zu Abschnitt "Anhang" vorzublättern und den Abschnitt "DMX - Eine Einführung" zu lesen. Dort finden Sie nützliche Informationen, die Ihnen helfen wird, die Bedienung des Geräts zu verstehen.

## Tabelle zur Umwandlung von 3-polig auf 5-polig



Wenn Sie einen DMX-Controller mit einem 5-poligen DMX-Anschluss verwenden, benötigen Sie einen Adapter, der von 5 Polen auf 3 Pole umwandelt. Die folgende Tabelle zeigt die richtige Umwandlung an:

TABELLE ZUR UMWANDLUNG VON 3-POLIG AUF 5-POLIG		
Kabel	3-polige Buchse (Ausgang)	5-poliger Stecker (Eingang)
Masse / Abschirmung	Pol 1	Pol 1
Negatives (-) Signal	Pol 2	Pol 2
Positives (+) Signal	Pol 3	Pol 3
nicht belegt		Pol 4
nicht belegt		Pol 5

## Einrichtung einer seriellen DMX-Datenverbindung

1. Verbinden Sie die 3-polige Steckerseite des DMX-Kabels mit der 3-poligen Buchse des Controllers.
2. Verbinden Sie die 3-polige Buchse des vom Steuergerät kommenden Kabels mit dem 3-poligen Stecker des Eingangs des nächsten Geräts.
3. Verbinden Sie anschließend den Ausgang wie oben dargestellt mit dem Eingang des folgenden Geräts usw.

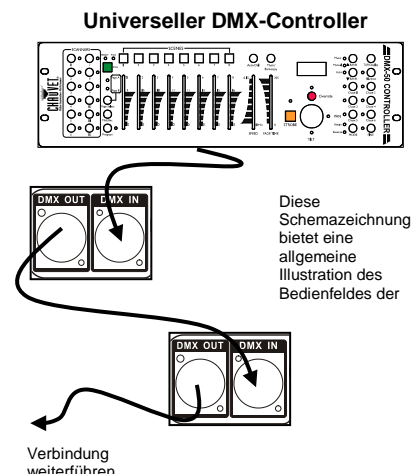

## Allgemeine Wartungsarbeiten

Zum Erhalt der optimalen Leistungsfähigkeit und der Minimierung der Abnutzung sollten Sie Geräte häufig reinigen. Bei der Festlegung dieser Häufigkeit spielen Gebrauch und Umgebung eine wichtige Rolle. Im Allgemeinen sollten Geräte mindestens zweimal pro Monat gereinigt werden. Staubablagerungen reduzieren die Lichtabgabe und können zu Überhitzung führen. Dies kann die Lebensdauer des Leuchtmittels reduzieren und die mechanische Abnutzung beschleunigen. Vergewissern Sie sich vor der Wartung des Geräts, dass dieses ausgeschaltet ist.

1. Trennen Sie das Gerät vom Stromnetz.
2. Verwenden Sie einen Staubsauger (oder Druckluft) sowie eine weiche Bürste, um den Staub in den Lüftungsbereichen zu entfernen.
3. Reinigen Sie, sobald das Gerät abgekühlt ist, alle Linsen mit einem milden Glasreiniger oder mit Isopropylalkohol und einem weichen, faserfreien Baumwolltuch oder Linsenreinigungstuch.
  4. Geben Sie die Lösung auf das Tuch und wischen Sie die Rückstände in Richtung der Außenseiten der Linsen ab.
5. Polieren Sie sorgfältig diese optischen Oberflächen, bis alle Schmutzfilme und Fasern verschwunden sind.



**Trocknen Sie die Teile immer sorgfältig nach der Reinigung.**

## TECHNISCHE DATEN

### GEWICHT & ABMESSUNGEN

Länge..... 12,8 in (325 mm)  
Breite ..... 5,5 in (140 mm)  
Höhe..... 2,1 in (52 mm)  
Gewicht..... 3 lbs (1,4 kg)

### LEISTUNGS-AUFNAHME

Betriebstemperaturbereich ..... DC 12 V, max. 500 mA  
Adapter (externe Stromversorgung: 100~240 VAC, 50/60 Hz) .....Bereitgestellt

### IN INNENBEREICHEN/IN AUSSENBEREICHEN

Einstufung.....Dieses Gerät darf nur im Innenbereich verwendet werden.

### WÄRMEENTWICKLUNG

Maximale Umgebungstemperatur ..... 104 °F (40 °C)

### STEUERUNG UND PROGRAMMIERUNG

Datenausgang .....3-polige XLR-Buchse  
Stiftkonfiguration für Daten.....Pin 1 Abschirmung, Pin 2 (-), Pin 3 (+)  
Protokolle.....DMX-512 USITT  
DMX-Steuerungskanäle..... 001-016

### BESTELLINFORMATIONEN

Obey™ 4 ..... OBEY4

### GARANTIEBESTIMMUNGEN

Garantie..... 2-jährige eingeschränkte Garantie



# REKLAMA- TIONEN

Wenn Sie Unterstützung benötigen oder ein Gerät zurückgeben möchten:

- Wenn Sie Ihren Wohnsitz in den USA haben, wenden sich an Chauvet World Headquarters (finden [Sie Kontakt](#)).
- Wenn Sie Ihren Wohnsitz in GB oder Irland haben, wenden Sie sich an Chauvet Europe Ltd. (finden [Sie Kontakt](#)).
- Wenn Sie Ihren Wohnsitz in Mexiko haben, wenden Sie sich an Chauvet Mexiko (finden [Sie Kontakt](#)).
- Wenn Sie Ihren Wohnsitz in Benelux, wenden Sie sich an Chauvet Europe BVBA (finden [Sie Kontakt](#)).
- Wenn Sie in einem anderen Land leben, wenden Sie sich NICHT an Chauvet. Wenden Sie sich stattdessen an Ihren lokalen Lieferanten. Unter [www.chauvetlighting.com](http://www.chauvetlighting.com) finden Sie die Lieferanten außerhalb der USA, GB, Irland, Mexiko oder Benelux.



**Kunden außerhalb der USA, GB, Irland, Mexiko oder Benelux wenden sich an den aufgeführten Lieferanten und befolgen die Anweisungen zum Zurücksenden der Geräte von Chauvet. Um zu den Kontaktdaten zu gelangen, besuchen Sie bitte unsere Website unter [www.chauvetlighting.com](http://www.chauvetlighting.com).**

Nehmen Sie telefonisch Kontakt mit dem Technischen Support von Chauvet auf, und fordern Sie vor dem Verschicken eine Warenrücksendegenehmigungsnummer (RMA) an. Seien Sie darauf vorbereitet, die Modellnummer, Seriennummer und eine kurze Beschreibung des Grundes für das Zurückschicken angeben zu können.

Senden Sie die Ware frei, in der Originalverpackung und mit den originalen Zubehörteilen zurück. Chauvet lässt keine Retouren abholen.

Schreiben Sie die RMA gut leserlich auf die Verpackung. Chauvet weist alle Waren zurück, die keine RMA besitzen.



**Schreiben Sie die RMA auf ein ordnungsgemäß angebrachtes Hinweisschild. Die RMA NICHT DIREKT auf den Karton schreiben.**

Bevor Sie die Ware versenden, schreiben Sie klar und deutlich folgende Informationen auf einen Bogen Papier und legen ihn in die Verpackung.

- Ihr Name
- Ihre Adresse
- Ihre Telefonnummer
- RMA-Nummer
- Eine kurze Problembeschreibung

Achten Sie auf eine sachgemäße Verpackung der Ware. Schäden, die durch unsachgemäßes Verpacken entstanden sind, liegen in Ihrer Verantwortung. Eine FedEx-Verpackung oder doppelte Verpackung wird empfohlen.



**Chauvet behält sich das Recht vor, nach eigenem Ermessen über Reparatur oder Ersatz der Ware zu befinden.**

# KONTAKT

## WORLD HEADQUARTERS - Chauvet

### Allgemeine Informationen

Adresse: 5200 NW 108<sup>th</sup> Avenue  
Sunrise, FL 33351  
Tel.: (954) 577-4455  
Fax: (954) 929-5560  
kostenfrei: (800) 762-1084

### Technischer Support

Tel.: (954) 577-4455 (4 drücken)  
Fax: (954) 756-8015  
E-Mail: [tech@chauvetlighting.com](mailto:tech@chauvetlighting.com)

### World Wide Web

[www.chauvetlighting.com](http://www.chauvetlighting.com)

## GB UND IRLAND - Chauvet Europe Ltd.

### Allgemeine Informationen

Adresse: Unit 1C  
Brookhill Road Industrial Estate  
Pinxton, Nottingham, GB  
NG16 6NT  
Tel.: +44 (0)1773 511115  
Fax: +44 (0)1773 511110

### Technischer Support

E-Mail: [uktech@chauvetlighting.com](mailto:uktech@chauvetlighting.com)

### World Wide Web

[www.chauvetlighting.co.uk](http://www.chauvetlighting.co.uk)

## MEXIKO - Chauvet Mexiko

### Allgemeine Informationen

Adresse: Av. Santa Ana 30  
Parque Industrial Lerma  
Lerma, Mexico C.P. 52000  
Tel.: +52 (728) 285-5000

### Technischer Support

E-Mail: [servicio@chauvet.com.mx](mailto:servicio@chauvet.com.mx)

### World Wide Web [www.chauvet.com.mx](http://www.chauvet.com.mx)

## CHAUVET EUROPE - Chauvet Europe BVBA

### General Information

Address: Stokstraat 18  
9770 Kruishoutem  
Belgium  
Voice: +32 9 388 93 97

### Technischer Support

Email: [Eutech@chauvetlighting.eu](mailto:Eutech@chauvetlighting.eu)

### World Wide Web [www.chauvetlighting.eu](http://www.chauvetlighting.eu)

Kunden außerhalb der USA, GB, Irland, Mexiko oder Benelux wenden sich an ihren Lieferanten. Befolgen Sie die Anweisungen zum Erhalt von Unterstützung oder zur Rückgabe eines Produkts. Um zu den Kontaktdaten zu gelangen, besuchen Sie bitte unsere Website.

# 1. VOORDAT U BEGINT

## Wat is er inbegrepen

- Obey™ 4
- Stroomtoevoer
- Garantiekaart
- Gebruikershandleiding

## Uitpakinstructies

Direct na ontvangst van een armatuur moet u de doos voorzichtig uitpakken en de inhoud bekijken om te controleren of alle onderdelen aanwezig zijn en in goede conditie zijn ontvangen. Als er onderdelen beschadigd zijn door de verzending of tekenen van ruwe behandeling vertonen, laat dit dan onmiddellijk weten aan de vervoerder en bewaar het verpakkingsmateriaal voor inspectie. Bewaar het karton en alle verpakkingsmaterialen. Als er een armatuur naar de fabriek teruggestuurd moet worden, is het belangrijk om de armatuur in de oorspronkelijke fabrieksdoos en -verpakking te verzenden.



## Conventies van deze handleiding

De handleidingen van Chauvet gebruiken de volgende conventies om bepaalde soorten informatie te differentiëren van de normale tekst.

CONVENTIE	BETEKENIS
[10]	Een DIP-schakelaar die geconfigureerd moet worden
<Menu>	Een toets die op het bedieningspaneel van de armatuur moet worden ingedrukt
1~512	Een reeks waarden
50/60	Een set waarden waarvan er slechts één gekozen kan worden
<i>Instellingen</i>	Een menuoptie die niet aangepast mag worden (die bijvoorbeeld de bedrijfsmodus/huidige status toont)
<b>MENU &gt; Settings</b>	Een reeks menuopties die gevolgd moet worden
ON	Een waarde die ingevuld of geselecteerd moet worden

## Pictogrammen

Deze handleiding gebruikt de volgende pictogrammen om informatie aan te geven die om speciale aandacht van de gebruiker vraagt.

PICTOGRAMMEN	BETEKENIS
	Deze paragraaf bevat kritieke installatie-, configuratie- of bedieningsinformatie. Het niet opvolgen van deze informatie kan de armatuur geheel of gedeeltelijk onbruikbaar maken, schade aan de armatuur veroorzaken of letsel veroorzaken aan de gebruiker.
	Deze paragraaf bevat belangrijke installatie- of configuratie-informatie. Het niet opvolgen van deze informatie kan ertoe leiden dat de armatuur niet goed functioneert.
	Deze paragraaf herinnert u aan bruikbare, maar niet kritieke, informatie.

# Veiligheidsinstructies



Lees deze instructies zorgvuldig door. Het bevat belangrijke informatie over de installatie, het gebruik en het onderhoud van dit product.

- Bewaar deze gebruikershandleiding voor toekomstige naslag. Als u het apparaat verkoopt aan een andere gebruiker moet u ervoor zorgen dat zij dit instructieboekje ook ontvangen.
- Zorg er altijd voor dat u aansluit op de juiste spanning en dat de lijnspanning waar u op aansluit niet hoger is dan vermeld op de sticker of het achterpaneel van de armatuur.
- Het product is alleen bedoeld voor gebruik binnenshuis! Om het risico op brand en schokken te vermijden mag u de armatuur niet blootstellen aan regen of vocht.
- Controleer dat er tijdens gebruik geen ontvlambare materialen dichtbij de eenheid staan.
- De eenheid moet op een locatie zijn geïnstalleerd met voldoende ventilatie, op ten minste 50 cm afstand van aangrenzende oppervlakken. Zorg ervoor dat de ventilatiesleuven nooit geblokkeerd worden.
- Ontkoppel altijd de stroombron vóór het plegen van onderhoud.
- Maakt de armatuur met een veiligheidsketting vast aan een bevestigingsmiddel.
- De maximale omgevingstemperatuur ( $T_a$ ) is 40 °C. Gebruik de armatuur niet bij hogere temperaturen.
- Stop direct met het gebruik van de eenheid in geval van ernstige gebruiksproblemen. Repareer de eenheid nooit zelf. Reparaties die worden uitgevoerd door onopgeleide personen kunnen leiden tot schade of storingen. Neem contact op met het dichtstbijzijnde bevoegde technische hulpcentrum.
- Sluit het apparaat nooit aan op een dimmerpakket of reostaat.
- Zorg ervoor dat het stroomsnoer nooit knikt of beschadigd.
- Maak het nooit van het stopcontact los door aan het snoer te rukken of te trekken.
- Draag de armatuur nooit direct aan het snoer.
- Sluit om onnodige slijtage te verhinderen en de levensduur te verlengen tijdens periodes van niet-gebruik het product via stroomonderbreker of de stekker volledig van stroom af.

# 2. INLEIDING

## Eigenschappen

- Compacte DMX-512 regelaar voor LED-armaturen (tot 4 kanalen)
  - Kanaal 1: rood
  - Kanaal 2: groen
  - Kanaal 3: blauw
  - Kanaal 4: wit (of amber)
- Controleert tot 4 aparte armaturen
- Elke armatuur kan tegelijkertijd in verschillende afspeelmodi zijn
- De afspeelopties zijn geautomatiseerd, geluidsgeactiveerd of handmatig RGBW
- Afspeelmodi:
  - Voorinstelling: 9 ingebouwde kleuren
  - Achtervolgingen: handmatig triggeren van geautomatiseerde programma's
  - Kleurenmacro: handmatig bladeren door het kleurenspectrum
  - RGB-fade: automatisch door het kleurenspectrum bladeren
  - RGB-fadevertraging: automatisch door het kleurenspectrum bladeren met een kleine vertraging voor elke armatuur
  - Auto: selecteert willekeurig verschillende kleuren voor elke armatuur
- Variabele fadetijden voor alle afspeelmodi
- Variabele stroboscoop (2 Hz – 33 Hz) met een druk op de knop
- Verstelbare verduistering laat armaturen infaden en uitfaden
- Verstelbare geluidsgevoeligheid

## Productoverzicht

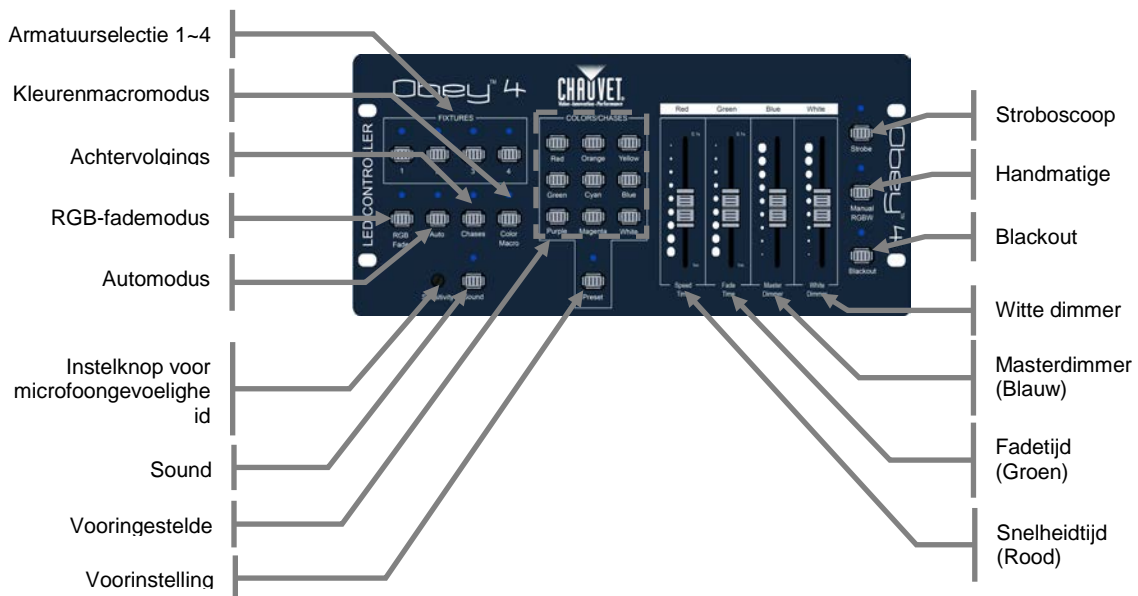

### Achterpaneel

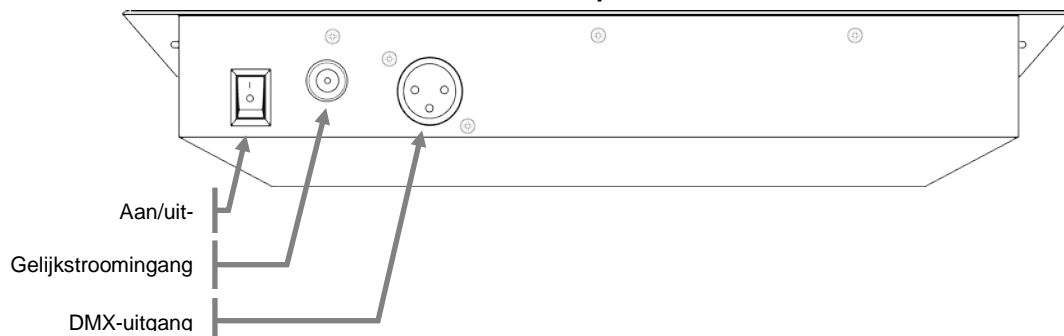



# 3. INSTELLING

## AC-stroom

Deze armatuur loopt op 12 VDC, 500 mA. Voor het inschakelen van het apparaat moet u de uitgang van de stroomtoevoer controleren zeker te weten of het correct is.

Om de stroomvereisten te bepalen voor een bepaalde armatuur kijkt u op het etiket op de achterplaats van de armatuur of raadpleegt u het specificatiediagram van de armatuur. Het vermelde spanningsvermogen van een armatuur geeft zijn gemiddelde stroomverbruik aan onder normale omstandigheden.



- **Sluit de armatuur altijd aan op een schakelcircuit. Sluit de armatuur nooit aan op een regelweerstand (variabele weerstand) of dimmercircuit, zelfs als het regelweerstand- of dimmerkanaal alleen wordt gebruikt als een 0 tot 100%-schakelaar.**
- **Sluit de armatuur altijd aan op een circuit met een geschikte elektrische aarde.**
- **Sluit om onnodige slijtage te verhinderen en de levensduur te verlengen tijdens periodes van niet-gebruik het product via stroomonderbreker of de stekker volledig van stroom af.**

## Montage

### Oriëntatie

De Obey™ 4 mag in elke veilige positie worden gemonteerd.

### Installatie

Zie de onderstaande tekening die de achterzijde van de regelaar toont. Het geeft de montageafmetingen aan. Dit helpt bij het maken van de installatiegaten.

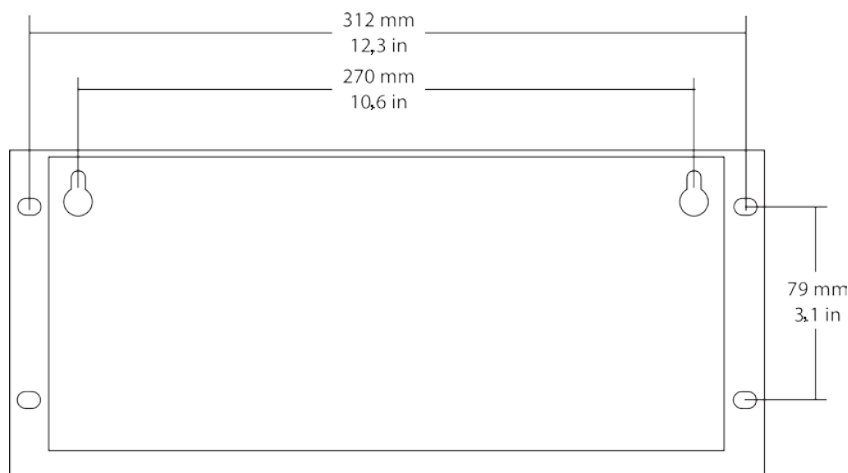

## Adressering van de armatuur

De Obey™ 4 kan tot 4 aparte armaturen aansturen. Elke armatuur moet zijn ingesteld met vooraf bepaalde DMX-adressen. Zie het onderstaande diagram voor de DMX-startadressen van elk van de vier <FIXTURES>.

- Armatuur 1: 1 - Toewijzing DIP-schakelaar [1]
- Armatuur 2: 5 - Toewijzing DIP-schakelaar [1, 3]
- Armatuur 3: 9 - Toewijzing DIP-schakelaar [1, 4]
- Armatuur 4: 13 - Toewijzing DIP-schakelaar [1, 3, 4]

## 4. GEBRUIKSINSTRUCTIES



*Let op: de witte/amber fader werkt onafhankelijk van de huidige bedieningsmodus. Alleen verduistering is van invloed op dit kanaal.*

### Voorinstellingsbediening

Deze regelaar heeft vooringestelde kleuren. Er zijn negen vooringestelde kleuren om uit te kiezen, die kunnen worden gekozen met de negen voorinstellingsknoppen. Zie de onderstaande instructies voor deze bediening.

1. Selecteer een of meer **<FIXTURES>**.
2. Druk op **<PRESET>** totdat het betreffende LED-lampje gaat branden.
3. Stel de **<FADE TIME>** af naar het gewenste niveau om de fadetijd in te stellen.
4. Stel de **<MASTER DIMMER>** af naar het gewenste niveau om de intensiteit in te stellen.
5. **<WHITE DIMMER>** is instelbaar; het zal echter niet door deze modus worden beïnvloed.
6. Selecteer een van de negen **<PRESET COLOR>** knoppen.



*Zorg ervoor dat de stroboscoop- of verduisteringsfuncties geen voorrang hebben op de bedieningselementen.*



*In de voorinstellingsmodus zal het geluid niet werken.*

### RGB-fadebediening

Deze regelaar heeft een vooringesteld kleurafadingprogramma, die alle eenheden in harmonie tussen kleuren dimt. Zie de onderstaande instructies voor deze bediening.

1. Selecteer een of meer **<FIXTURES>**.
2. Druk op **<RGB FADE>** totdat het betreffende LED-lampje gaat branden.
3. Stel de **<SPEED TIME>** af naar het gewenste niveau om de snelheidstijd in te stellen.
4. Stel de **<FADE TIME>** af naar het gewenste niveau om de fadetijd in te stellen.
5. Stel de **<MASTER DIMMER>** af naar het gewenste niveau om de intensiteit in te stellen.
6. **<WHITE DIMMER>** is instelbaar; het zal echter niet door deze modus worden beïnvloed.



*Zorg ervoor dat de stroboscoop- en verduisteringsfuncties geen voorrang hebben op de bedieningselementen.*



*In RGB-fademodus zal het geluid werken.*

### Automatische bediening

Deze regelaar heeft ingebouwde automatische programma's, die elke eenheid onafhankelijk wisselt tussen willekeurige kleuren. Zie de onderstaande instructies voor deze bediening.

1. Selecteer een of meer **<FIXTURES>**.
2. Druk op **<AUTO>** totdat het betreffende LED-lampje gaat branden.
3. Stel de **<SPEED TIME>** af naar het gewenste niveau om de snelheidstijd in te stellen.
4. Stel de **<FADE TIME>** af naar het gewenste niveau om de fadetijd in te stellen.
5. Stel de **<MASTER DIMMER>** af naar het gewenste niveau om de intensiteit in te stellen.
6. **<WHITE DIMMER>** is instelbaar; het zal echter niet door deze modus worden beïnvloed.



*Zorg ervoor dat de stroboscoop- en verduisteringsfuncties geen voorrang hebben op de bedieningselementen.*



*De armaturen hebben in deze modus niet dezelfde kleur. Elke armatuur werkt op een willekeurige kleur.*



*In de automatische modus zal het geluid werken.*

## Bediening van de achtervolging

Deze regelaar heeft vooringestelde kleurenachtervolgingen. Er zijn verschillende kleurencombinaties om uit te kiezen. Zie de onderstaande instructies voor deze bediening.

1. Selecteer een of meer <FIXTURES>.
2. Druk op <CHASES> totdat het betreffende LED-lampje gaat branden.
3. Gebruik de <PRESET COLORS> om een achtervolging te selecteren. *Zie de onderstaande grafiek voor een beschrijving van welke knop welke achtervolging start.*
4. Stel de <SPEED TIME> af naar het gewenste niveau om de snelheidstijd in te stellen.
5. Stel de <FADE TIME> af naar het gewenste niveau om de fadetijd in te stellen.
6. Stel de <MASTER DIMMER> af naar het gewenste niveau om de intensiteit in te stellen.
7. <WHITE DIMMER> is instelbaar; het zal echter niet door deze modus worden beïnvloed.

### Achtervolgingsselectie

Gebruik de volgende <PRESET COLORS> om een betreffende achtervolging te selecteren.

<u>Rood:</u>	Rood/groen
<u>Oranje:</u>	Groen/blauw
<u>Geel:</u>	Rood/blauw
<u>Groen:</u>	Rood/cyaan
<u>Cyaan:</u>	Groen/magenta
<u>Blauw:</u>	Geel/blauw
<u>Paars:</u>	Wit/verduistering
<u>Magenta:</u>	Kleurencyclus
<u>Wit:</u>	Geel/magenta



**Zorg ervoor dat de stroboscoop- en verduisteringsfuncties geen voorrang hebben op de bedieningselementen.**



**In de achtervolgingsmodus zal het geluid werken.**

## RGB-verplaatsingsbediening

Deze regelaar heeft een ingebouwd kleurenfadeprogramma die achtereenvolgens tussen armaturen wisselt: 1~4, continu. Zie de onderstaande instructies voor deze bediening.

1. Druk tegelijkertijd op <RGB FADE> en <AUTO>.
2. Stel de <SPEED TIME> af naar het gewenste niveau om de snelheidstijd in te stellen.
3. Stel de <FADE TIME> af naar het gewenste niveau om de fadetijd in te stellen.
4. Stel de <MASTER DIMMER> af naar het gewenste niveau om de intensiteit in te stellen.
5. <WHITE DIMMER> is instelbaar; het zal echter niet door deze modus worden beïnvloed.



**In RGB-verplaatsingsmodus zal het geluid werken.**



**Zorg ervoor dat de stroboscoop- en verduisteringsfuncties geen voorrang hebben op de bedieningselementen.**

## Kleurenmacrobediening

Deze regelaar heeft vooringestelde kleurenmacro's, sommige met verschillende intensiteiten. Zie de onderstaande instructies voor deze bediening.

1. Selecteer een of meer **<FIXTURES>**.
2. Druk op **<COLOR MACRO>** totdat het betreffende LED-lampje gaat branden.
3. Beweeg de **<SPEED TIME>** fader om de kleur te selecteren.
4. Stel de **<FADE TIME>** af naar het gewenste niveau om de fadetijd in te stellen.
5. Stel de **<MASTER DIMMER>** af naar het gewenste niveau om de intensiteit in te stellen.
6. Stel de **<WHITE DIMMER>** af naar het gewenste niveau om de witintensiteit in te stellen.



*Deze modus past dezelfde kleur op alle armaturen toe.*



*In de kleurenmacromodus zal het geluid NIET werken.*

## Geluidsovername

De modi in deze regelaar die meerdere stappen hebben, worden doorgaans getriggerd met de **<SPEED TIME>**-fader. De kunnen echter ook worden ingeschakeld met de ingebouwde microfoon.

De modus geluidsovername werkt **ALLEEN** in een van de volgende modi:

- **RGB-fade**
- **AUTO**
- **ACHTERVOLGINGEN**

Zie de volgende stappen voor de bediening.

1. Druk op **<SOUND>** totdat het LED-lampje gaat branden.
2. Stel de geluidsgevoeligheid in aan de **<MICROPHONE SENSITIVITY ADJUSTMENT KNOB>** te draaien.

## Wit (of amber)

De fader **<WHITE DIMMER>** op deze regelaar werkt volledig op zichzelf, ongeacht de actieve bedieningsmodus.

De enige functies die van invloed op de witte (of amber) kleur zijn **<BLACKOUT>** en **<STROBE>**.

## Stroboscoopovername

Een van de functies voor de fader **<SPEED TIME>** is de functie stroboscoopovername. Het werkt in alle bedieningsmodi.

Zie de onderstaande instructies voor deze bediening.

1. Selecteer een of meer **<FIXTURES>**.
2. **Zie de onderstaande opmerking over RGBW-bediening.**
3. Druk op **<STROBE>** totdat het betreffende LED-lampje gaat branden.
4. Stel **<SPEED TIME>** af naar het gewenste niveau.
5. Om terug te gaan naar de gewenste modus drukt u op **<STROBE>** totdat het betreffende LED-lampje uit gaat.



*Om deze functie te deactiveren voor een enkele armatuur, moet **<STROBE>** zijn geactiveerd en moet **<FADE TIME>** worden ingesteld naar 0.1M (volledig omlaag). Deactiveer daarna **<STROBE>** (het LED-lampje schakelt uit).*



*Stroboscoop is alleen van invloed op armaturen die zijn geselecteerd.*



*Dubbeltik op **<STROBE>** om op elk moment de stroboscoopfunctie voor alle armaturen te deactiveren!*



*Als de armatuur in RGBW-bediening is, moeten de faders boven 0% worden afgesteld voordat de stroboscoop kan functioneren.*

## Blackout

Deze regelaar heeft een aparte verduisteringsknop. Deze knop werkt samen met de fader **<FADE TIME>**. Zie de onderstaande instructies voor deze bediening.

1. Selecteer een of meer **<FIXTURES>**.
2. Stel de fader **<FADE TIME>** af naar de gewenste waarde om te bepalen hoe snel de lampen zullen verduisteren.
3. Druk op **<BLACKOUT>** totdat het betreffende LED-lampje gaat branden.



*De verduisteringsfunctie werkt ook met de fader **<FADE TIME>** bij het uitschakelen van de verduistering.*



*De fading verduisteringsfunctie werkt niet wanneer de regelaar in handmatige RGBW-modus is.*



*Dubbeltik op **<BLACKOUT>** om direct alle armaturen te verduisteren, ongeacht van wat is geselecteerd, in overeenstemming met de waarde **<FADE TIME>**.*

## Handmatige RGBW-modus

Deze regelaar heeft de mogelijkheid om handmatig een aangepaste kleurencombinatie te kiezen door simpelweg de rode, groene, blauwe en witte faders te gebruiken. Eerst moet echter **<MANUAL RGBW>** ingedrukt worden. Zie de onderstaande instructies voor deze bediening.

1. Selecteer een of meer **<FIXTURES>**.
2. Druk op **<MANUAL RGBW>** totdat het betreffende LED-lampje gaat branden.
3. Stel de rode, groene, blauwe en witte faders af naar de gewenste niveaus.



*De dimsnelheid van de verduistering zal niet werken in de handmatige RGBW-functie. Wanneer **<BLACKOUT>** wordt ingedrukt, zullen de geselecteerde lampen direct uitschakelen.*



*De snelheid-/fadetijd zal niet werken in de handmatige RGBW-modus.*

# 5. BIJLAGE

## DMX-primer

Er zijn 512 kanalen in een DMX-aansluiting. Kanalen kunnen op elke manier worden toegewezen. Een armatuur die DMX kan ontvangen heeft een of enkele sequentiële kanalen nodig. De gebruiker moet een startadres toewijzen op de armatuur die aangeeft dat het eerste kanaal in de regelaar is gereserveerd. Er zijn verschillende soorten met DMX regelbare armaturen en ze hebben een verschillend aantal kanalen nodig. Het kiezen van een startadres moet vantevoren gepland worden. Kanalen mogen nooit overlappen. Als dat toch gebeurt zal dat leiden tot foutieve bediening van de armaturen waarvan het startadres onjuist was. U kunt echter meerdere armaturen van hetzelfde type bedienen met hetzelfde startadres, zolang als het bedoelde resultaat er een is van harmonieuze beweging of bediening. In andere woorden zullen de armaturen als slave bij elkaar worden gevoegd en allemaal exact hetzelfde reageren.

DMX-armaturen zijn ontworpen om gegevens te ontvangen door een serieverbinding. Een serieverbinding wordt tot stand gebracht wanneer een GEGEVENSUITGANG van een armatuur wordt aangesloten op de GEGEVENSINGANG van de volgende armatuur. De volgorde waarin de armaturen zijn verbonden is niet belangrijk en heeft geen effect op hoe een regelaar met elke armatuur communiceert. Gebruik een volgorde die zorgt voor de eenvoudigste en meest directe bekabeling. Verbind armaturen met afgeschermd gedraaid paarkabel met twee geleiders, met drie pins-XLR mannelijke naar vrouwelijke stekkers. De afgeschermd verbinding is pin 1, terwijl pin 2 gegevensnegatief (S-) is en pin 3 gegevenspositief (S+) is.

## Algemene problemen oplossen

SYMPTOOM	MOGELIJKE OORZAAK	MOGELIJKE ACTIE
Aardlekschakelaar/zekering blijft doorbranden	<ul style="list-style-type: none"> <li>• Te hoge belasting van het circuit</li> <li>• Kortsluiting over de stroomsnoeren</li> </ul>	<ul style="list-style-type: none"> <li>• Controleer de totale belasting op het elektrische circuit</li> <li>• Controleer op een kortsluiting in de elektrisch bedrading (intern en/of extern).</li> </ul>
Het apparaat schakelt niet in	<ul style="list-style-type: none"> <li>• Geen stroom</li> <li>• Los stroomsnoer</li> </ul>	<ul style="list-style-type: none"> <li>• Controleer of er stroom is op het stroomnet.</li> <li>• Controleer het stroomsnoer</li> </ul>
De armatuur reageert niet op DMX	<ul style="list-style-type: none"> <li>• Verkeerde DMX-adressering</li> <li>• Beschadigde DMX-kabels</li> <li>• Verkeerde polariteitsinstellingen op de regelaar</li> <li>• Losse DMX-kabels</li> <li>• Defecte DMX-interface</li> <li>• Defect moederbord</li> </ul>	<ul style="list-style-type: none"> <li>• Controleer het bedieningspaneel en de adressering van het apparaat</li> <li>• Controleer de DMX-kabels</li> <li>• Controleer de polariteitsschakelaarinstellingen op de regelaar</li> <li>• Controleer de kabelaansluitingen</li> <li>• DMX-ingang vervangen</li> <li>• Vervang het moederbord</li> </ul>
Signaalverlies	<ul style="list-style-type: none"> <li>• Niet-DMX-kabels</li> <li>• Stuiterende signalen</li> <li>• Lange kabel / laag signaalniveau</li> <li>• Teveel armaturen</li> <li>• Interferentie van wisselstroomsnoeren.</li> </ul>	<ul style="list-style-type: none"> <li>• Gebruik alleen kabels die compatibel zijn met DMX</li> <li>• Installeer de afsluiter zoals voorgesteld.</li> <li>• Installeer de versterker net achter de armatuur met een sterk signaal.</li> <li>• Installeer een optische gekoppelde DMX-splitter na eenheid #32.</li> <li>• Houd DMX-kabels gescheiden van stroomkabels of black lights.</li> </ul>



*Als u nog steeds problemen ervaart na het proberen van bovenstaande oplossingen, kunt u contact opnemen met de technische ondersteuningsdienst van Chauvet.*

## Koppeling van de armaturen

U hebt een seriële gegevenskoppeling nodig om lichtshows met één of meer armaturen uit te voeren met een DMX-regelaar of om gesynchroniseerde shows uit te voeren op twee of meer armaturen die zijn ingesteld in een master/slave-bediensmodus. Het gecombineerde aantal kanalen dat nodig is voor alle armaturen op een seriële gegevenskoppeling bepaalt het aantal armaturen die de gegevenskoppeling kan ondersteunen.



**De armaturen op een seriële gegevenskoppeling moeten in serie zijn verbonden, in een enkele lijn. Om te voldoen aan de EIA-485-norm, mogen niet meer dan 32 armaturen op één gegevenskoppeling worden aangesloten. Het verbinden van meer dan 32 armaturen op één seriële gegevenskoppeling zonder het gebruik van een DMX optisch geïsoleerde splitter kan leiden tot verslechtering van het digitale DMX-signaal.**

*De maximaal aanbevolen afstand van de seriële gegevenskoppeling: 500 m  
Maximaal aanbevolen aantal armaturen op een seriële gegevenskoppeling: 32*

## Gegevensbekabeling

Om armaturen aan elkaar te koppelen hebt u gegevenskabels nodig. U kunt Chauvet-gecertificeerde DMX-kabels direct kopen bij een dealer/distributeur of uw eigen kabel construeren. Als u uw eigen kabel wilt creëren gebruik dan gegevenskabels die een hoogwaardig signaal kunnen overdragen en minder gevoelig zijn voor elektromagnetische storing.

## DMX-gegevenskabel

Gebruik een Belden© 9841 of gelijkwaardige kabel die voldoet aan de specificaties voor EIA RS-485-toepassingen. Standaard microfoonkabels kunnen niet betrouwbaar DMX-gegevens verzenden over lange afstanden. De kabel moet de volgende eigenschappen hebben:

Type:	afgeschermd, 2-geleiders gedraaid paar
Maximale capaciteit tussen geleiders:	30 pF/ft
Maximale capaciteit tussen geleider en afscherming:	55 pF/ft
Maximale weerstand:	20 ohm/1000 ft
Nominale impedantie:	100 ~ 140 ohm

## Kabelstekkers

De bekabeling moet een mannelijke XLR-stekker op het ene einde en een vrouwelijke XLR-stekker op het andere einde hebben.

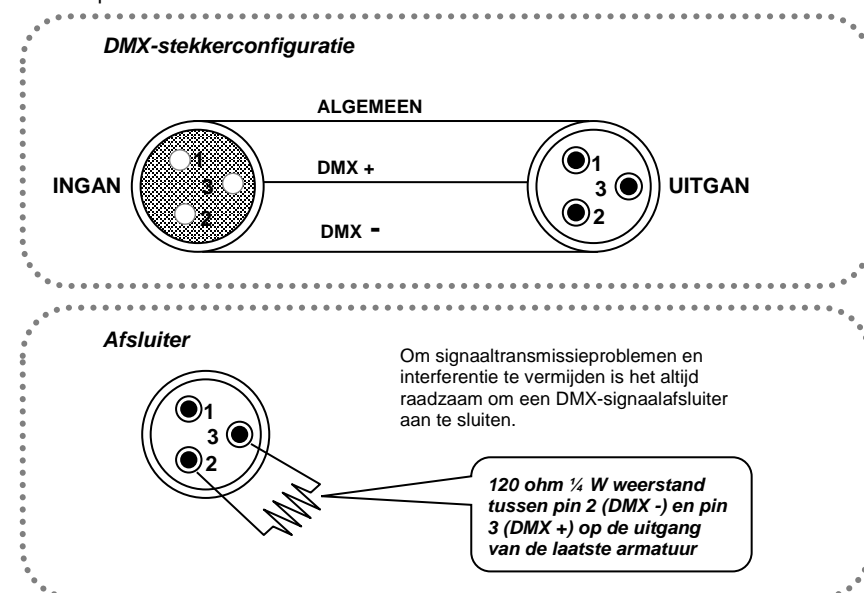

**Sta geen contact toe tussen de algemene lijn en de aarde van de armatuurhouder. Het aarden van de algemene lijn kan een aardingslus veroorzaken, waardoor uw armatuur foutief kan werken. Test kabels met een ohm-meter om de juiste polariteit te controleren en om ervoor te zorgen dat de pennen niet zijn geaard of zijn kortgesloten naar de afscherming of elkaar.**



## Instellen van het startadres

Deze DMX-modus maakt het gebruik mogelijk van een universeel DMX-regelaarapparaat. Elke armatuur vereist een startadres van 1~512. Een armatuur die een of meer kanalen nodig heeft voor de bediening begint de gegevens te lezen op het kanaal dat is aangegeven door het startadres. Een armatuur die bijvoorbeeld zes DMX-kanalen gebruikt en is geadresseerd om te starten op DMX-kanaal 100, zal bijvoorbeeld gegevens lezen van kanalen: 100, 101, 102, 103, 104 en 105. Kies de startadressen zo dat de gebruikte kanalen niet overlappen en noteer het geselecteerde startadres voor toekomstige naslag.

Als dit uw eerste keer is dat u een armatuur adresseert met het DMX-bedieningsprotocol, dan raden we aan naar de paragraaf "Bijlage" te gaan en de koptekst "DMX-primer" te lezen. Het bevat zeer bruikbare informatie die u meer zal leren over het gebruik.

## 3-pin naar 5-pin conversiediagram



Als u een regelaar gebruikt met een 5-pins DMX-uitgangsstekker, dan moet u een 5-pins naar 3-pins adapter gebruiken. Het diagram hieronder toont een goede kabelconversie:

3-PIN NAAR 5-PIN CONVERSIEDIAGRAM

Geleider	3-pin vrouwelijk (uitgang)	5-pin mannelijk (ingang)
Aarde/afscherming	Pin 1	Pin 1
Gegevens ( - ) signaal	Pin 2	Pin 2
Gegevens ( + ) signaal	Pin 3	Pin 3
Niet gebruikt		Pin 4
Niet gebruikt		Pin 5

## Instellen van een seriële DMX-gegevenskoppeling

1. Sluit de (mannelijke) 3-pins stekkerzijde van de DMX-kabel aan op de uitgang (vrouwelijke) 3-pins stekker van de regelaar.
2. Sluit het kabeleinde vanuit de regelaar met een (vrouwelijke) 3-pins stekker aan op de ingangstekker van de volgende armatuur van een (mannelijke) 3-pins stekker.
3. Ga daarna verder met het aansluiten van de uitgang, zoals boven is vermeld, op de ingang van de volgende armatuur enzovoorts.

Universele DMX-regelaar

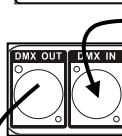
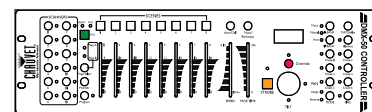

Deze tekening biedt een algemene illustratie van het DMX-ingangs-/uitgangspaneel van een lamparmatuur.

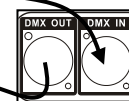

Ga verder met de koppeling

## Algemeen onderhoud

Voor het behoud van optimale prestaties en om slijtage te minimaliseren, moeten armaturen regelmatig gereinigd worden. Het gebruik en de omgeving zijn factoren die bijdragen aan het bepalen van de frequentie. Als vuistregel moeten de armaturen tweemaal per maand gereinigd worden. De ophoping van stof verlaagt de lichtemissieprestaties en kan oververhitting veroorzaken. Dit kan leiden tot een kortere levensduur van de lamp en verhoogde mechanische slijtage. Zorg ervoor dat u de armatuur uitschakelt vóór het plegen van onderhoud.

1. Haal de armatuur van de stroom af.
2. Gebruik een stofzuiger of luchtcompressor en een zachte borstel om opgehoopt stof van de externe ventilatiegaten te verwijderen.
3. Reinig, wanneer de armatuur is afgekoeld, alle glasoppervlakken met een milde oplossing van glasreiniger of isopropylalcohol en een zachte pluisvrije katoenen doek of een brillendoekje.
4. Pas de schoonmaakoplossing toe op het textiel of doekje en veeg het vuil en roet naar de buitenzijde van de lens.
5. Poets het de optische oppervlakken voorzichtig totdat het vrij is van waas en pluisjes.

De reiniging van externe optische lenzen en/of spiegels moet periodiek worden uitgevoerd om de lichtuitvoer te optimaliseren. De reinigingsfrequentie is afhankelijk van de omgeving waarin de armatuur wordt gebruikt. Vochtige, rokerige of bijzonder vieze omgevingen kunnen zorgen voor grotere vuilopbouw van de optische elementen van het apparaat. Reinigen met een zachte doek, met normale glasreinigingsvloeistof. Reinig de externe optische elementen ten minste elke 20 dagen. Reinig de armatuur ten minste elke 30/60 dagen.



*Droog de onderdelen altijd zorgvuldig na het reinigen.*

## TECHNISCHE SPECIFICATIES

### GEWICHT EN AFMETINGEN

Lengte.....	325 mm
Breedte.....	140 mm
Hoogte.....	52 mm
Gewicht.....	1,4 kg

### VERMOGEN

Bedrijfsbereik.....	DC 12 V, 500 mA max
Adapter (externe stroomtoevoer: 100~240 VAC, 50/60 Hz).....	Geleverd

### BINNENSHUIS/BUITEN

Classificatie.....	Alleen voor gebruik binnenshuis
--------------------	---------------------------------

### THERMISCH

Maximale omgevingstemperatuur.....	40° C
------------------------------------	-------

### BEDIENING EN PROGRAMMERING

Gegevensuitgang.....	3-pins XLR vrouwelijke houder
Configuratie van de gegevenspen.....	pin 1 afgeschermd, pin 2 (-), pin 3 (+)
Protocollen.....	DMX-512 USITT
DMX-regelkanalen.....	001~016

### BESTELINFORMATIE

Obey™ 4.....	OBEY4
--------------	-------

### GARANTIE-INFORMATIE

Garantie.....	2-jarige beperkte garantie
---------------	----------------------------



# RETOUREN

Als u ondersteuning nodig hebt of een product wilt retourneren:

- Neem contact op met het Chauvet wereldwijde hoofdkwartier als u zich in de VS bevindt (zie [Neem contact Op](#)).
- Als u zich binnen het Verenigd Koninkrijk of Ierland bevindt, neem dan contact op met Chauvet Europe Ltd. (zie [Neem contact Op](#)).
- Als u zich in Mexico bevindt, neem dan contact op met Chauvet Mexico (zie [Neem contact Op](#)).
- Als u zich in Benelux bevindt, neem dan contact op met Chauvet Europe BVBA (zie [Neem contact Op](#)).
- Als u zich in een ander land bevindt, neem dan GEEN contact op met Chauvet. Neem in plaats daarvan contact op met uw plaatselijke distributeur. Zie [www.chauvetlighting.com](http://www.chauvetlighting.com) voor distributeurs buiten de VS, het Verenigd Koninkrijk, Ierland, Mexico, of Benelux.



**Als u zich buiten de VS, het Verenigd Koninkrijk, Ierland, Mexico, of Benelux bevindt, neem dan contact op met uw geregistreerde distributeur en volg hun instructies over het retourneren van Chauvet-producten naar hen. Ga naar onze website [www.chauvetlighting.com](http://www.chauvetlighting.com) voor contactinformatie.**

Bel de corresponderende technische afdeling van Chauvet en vraag om een retouropdrachtformulier (RMA)-nummer vóór het verzenden van het product. Zorg dat u het modelnummer, serienummer en een korte beschrijving van de retouroorzaak bij de hand hebt.

Stuur het product gefrankeerd, in zijn originele doos en met zijn originele verpakking en accessoires. Chauvet geeft geen telefoon-tags.

Label het pakket duidelijk met het RMA-nummer. Chauvet weigert producten die worden geretourneerd met een RMA-nummer.



**Schrijf het RMA-nummer op een voldoende bevestigd etiket. Schrijf het RMA-nummer NIET direct op de doos.**

Vóór het verzenden van het product moet u de volgende informatie duidelijk op een stuk papier schrijven en het binnen de doos plaatsen:

- Uw naam:
- Uw adres:
- Uw telefoonnummer
- RMA-nummer
- Een korte beschrijving van het probleem

Zorg ervoor dat u het product voldoende inpakt. Alle verzendschade die resulteert uit onvoldoende verpakking is uw verantwoordelijkheid. FedEx-verpakking of dubbele dozen worden aanbevolen.



**Chauvet behoudt zich het recht voor om (het) geretourneerde product(en) naar eigen inzicht te repareren of te vervangen.**

# NEEM CONTACT OP

## HOOFDKANTOOR WERELD - Chauvet

### Algemene Informatie

Adres: 5200 NW 108<sup>th</sup> Avenue  
Sunrise, FL 33351  
Bandopname: (954) 577-4455  
Fax: (954) 929-5560  
Toll free: (800) 762-1084

### Technische Support

Bandopname: (954) 577-4455 (druk op 4)  
Fax: (954) 756-8015  
E-mail: [tech@chauvetlighting.com](mailto:tech@chauvetlighting.com)

### World Wide Web

[www.chauvetlighting.com](http://www.chauvetlighting.com)

## VERENIGD KONINKRIJK EN IERLAND - Chauvet Europe Ltd.

### Algemene Informatie

Adres: Unit 1C  
Brookhill Road Industrial Estate  
Pinxton, Nottingham, UK  
NG16 6NT  
Bandopname: +44 (0)1773 511115  
Fax: +44 (0)1773 511110

### Technische Support

E-mail: [uktech@chauvetlighting.com](mailto:uktech@chauvetlighting.com)

### World Wide Web

[www.chauvetlighting.co.uk](http://www.chauvetlighting.co.uk)

## MEXICO - Chauvet Mexico

### Algemene Informatie

Adres: Av. Santa Ana 30  
Parque Industrial Lerma  
Lerma, Mexico C.P. 52000  
Bandopname: +52 (728) 285-5000

### Technische Support

E-mail: [servicio@chauvet.com.mx](mailto:servicio@chauvet.com.mx)

### World Wide Web

[www.chauvet.com.mx](http://www.chauvet.com.mx)

## CHAUVET EUROPE - Chauvet Europe BVBA

### General Information

Address: Stokstraat 18  
9770 Kruishoutem  
Belgium  
Voice: +32 9 388 93 97

### Technische Support

Email: [Eutech@chauvetlighting.eu](mailto:Eutech@chauvetlighting.eu)

### World Wide Web

[www.chauvetlighting.eu](http://www.chauvetlighting.eu)

Van buiten de VS, Verenigd Koninkrijk, Ierland, Mexico, of Benelux kunt u contact opnemen met de distributeur. Volg hun instructies om support aan te vragen of om een product te retourneren. Ga naar onze website voor contactinformatie.